

ORIGINALE

COMUNE di ALBISSOLA MARINA  
Provincia di Savona

DELIBERAZIONE DELLA GIUNTA COMUNALE

Num.59 del Registro

OGGETTO:APPROVAZIONE LINEE GUIDA IN MATERIA DI SICUREZZA (SAFETY&SECURITY) IN OCCASIONE DI MANIFESTAZIONI DI PUBBLICO SPETTACOLO SUL TERRITORIO COMUNALE.

L'anno DUEMILADICIOTTO, addì otto del mese di maggio alle ore 11.30 nella Sede Comunale, si è riunita

LA GIUNTA COMUNALE

Risultano:

N.			Presente	Assente
1	Sindaco	Gianluca NASUTI	si	
2	Assessore	Nicoletta NEGRO	si	
3	"	Dario NAVONE		si
4	"	Luisa SICCARDI		si
5	"	Luigi SILVESTRO	si	
Totale N.			tre	due

Partecipa il Segretario Comunale Dott. Giovanni PUCCIANO.

Il Sig. Gianluca NASUTI - Sindaco, constatata la legalità dell'adunanza, dichiara aperta la seduta e pone in discussione la pratica in oggetto segnata all'ordine del giorno.

**OGGETTO: APPROVAZIONE LINEE GUIDA IN MATERIA DI SICUREZZA (SAFETY & SECURITY) IN OCCASIONE DI MANIFESTAZIONI DI PUBBLICO SPETTACOLO SUL TERRITORIO COMUNALE**

PREMESSO CHE a seguito dei tragici e gravi episodi accaduti in concomitanza ad eventi di piazza nell'anno 2017 ed in considerazione del particolare clima geopolitico in essere, il Ministero dell'Interno ha richiamato più volte l'attenzione sulla necessità di prevedere specifiche misure di salvaguardia dell'incolumità delle persone, in occasione di manifestazioni pubbliche;

**VISTE:**

- la Circolare n. 555/OP/0001991/2017/1 del 7/06/2017 del Capo della Polizia - Prefetto Gabrielli;
- la Circolare n. 11646 del 19/06/2017 del Capo Dipartimento Vigili del Fuoco - Prefetto Frattasi
- la Circolare n. 11001/110 (10) del 28/07/2017 del Capo Gabinetto M.I. - Prefetto Morcone
- la comunicazione prot. 17873 ad oggetto: "Organizzazione eventi ed assistenza sanitaria", pervenuta da Prefettura di Savona – Ufficio Territoriale del Governo, pervenuta in data 04/07/2017 ed assunta con ns. prot. 9654/2018;

**VISTI:**

- il Testo Unico delle Leggi di Pubblica Sicurezza (R.D. n. 773/1931)
- il Regolamento di esecuzione (R.D. n. 635/1940)
- il D.lgvo n. 222/2016, Allegato Tecnico (limitatamente al regime amministrativo connesso all'organizzazione di eventi pubblici)
- il D.lgvo 267/2000 e s.m.i.- con particolare riferimento agli articoli 48 e 49;
- lo Statuto Comunale;

APPURATO CHE per fronteggiare adeguatamente, dal punto di vista sopra illustrato, i molteplici eventi in programma sul territorio comunale per l'Estate 2018 e nei mesi a venire, l'Amministrazione comunale ritiene doveroso schematizzare specifiche misure organizzative e procedurali da adottare;

VISTE le "Linee guida in materia di sicurezza (Safety & Security) in occasione di manifestazioni di pubblico spettacolo sul territorio comunale", redatte in collaborazione con gli uffici comunali interessati, ed allegate alla presente quale parte integrante e sostanziale (ALLEGATO A);

VISTA la "Relazione generale di verifica delle condizioni di sicurezza delle aree luogo di manifestazioni ed eventi", redatta dal Responsabile del Settore Urbanistica, ed allegata alla presente quale parte integrante e sostanziale (ALLEGATO B);

RITENUTO pertanto di approvare il suddetto documento, quale tratto guida nella valutazione dei rischi connessi all'organizzazione di un evento (dall'Amministrazione Comunale in primis o da soggetti terzi) sul territorio comunale;

ACQUISITO il parere favorevole, ai sensi del 1° comma dell'art. 49 del D.lgvo nr. 267/2000, in ordine alla sola regolarità tecnica espressa rispettivamente dai Responsabili dei Settori: "Polizia Municipale"; "Urbanistica e Ambiente"; "Cultura, Turismo, Sport, servizi informativi e comunicazione";

CONSIDERATO in ultimo opportuno, vista l'imminenza delle manifestazioni, dichiarare il presente atto immediatamente eseguibile, ai sensi del 4° comma dell'art. 134 del d.lgvo n. 267/2000 ai fini organizzativi della stessa;

AD UNANIMITA' di voti espressi nei modi e termini di legge anche per quanto riguarda l'immediata esecutività;

### **DELIBERA**

1. le premesse fanno parte del presente atto e qui si intendono approvate;
2. di approvare le “Linee guida in materia di sicurezza (Safety & Security) in occasione di manifestazioni di pubblico spettacolo sul territorio comunale” (ALLEGATO A al presente dispositivo);
3. di approvare la “Relazione generale di verifica delle condizioni di sicurezza delle aree luogo di manifestazioni ed eventi”, redatta dal Responsabile del Settore Urbanistica, (ALLEGATO B al presente dispositivo);
4. di trasmettere copia della presente deliberazione ai Responsabili di tutti i Settori comunali, per quanto di rispettiva competenza;
5. di portare a conoscenza – per mezzo del Servizio Cultura, Turismo, Sport, servizi informativi e comunicazione – di quanto in approvazione ai referenti delle diverse associazioni che operano sul territorio, anche attraverso la pubblicazione del documento sulle specifiche sezioni del sito internet dell'Amministrazione;
6. di trasmettere copia di questa deliberazione, per opportuna conoscenza, alla Prefettura UTG di Savona – Area 1;
7. di dichiarare con successiva votazione unanime e palese la presente deliberazione immediatamente eseguibile ai sensi del comma 4 dell'art. 134 del d.lgtvo 267/2000, considerata l'imminenza delle manifestazioni.

Letto, approvato e sottoscritto.

**IL PRESIDENTE**  
Gianluca NASUTI

**IL SEGRETARIO COMUNALE**  
Giovanni PUCCIANO

**PARERI AI SENSI DELL'ART. 49 DEL D.LVO 267 DEL 18.08.2000**

**REGOLARITA' TECNICA:** il sottoscritto esprime parere favorevole ai sensi del 1° comma dell'art. 49 del D.lvo 267 del 18.08.2000.

**IL RESPONSABILE DEL SERVIZIO TECNICO, URBANISTICA, AMBIENTE:** Laura PASERO  
**IL RESPONSABILE DEL SERVIZIO CULTURA, TURISMO SPORT:** Massimo CAVIGLIA  
**IL RESPONSABILE DEL SERVIZIO POLIZIA MUNICIPALE:** Marina BRIANO

**REGOLARITA' CONTABILE:** il sottoscritto esprime parere favorevole ai sensi del 1° comma dell'art. 49 del D.lvo 267 del 18.08.2000.

**IL RESPONSABILE DEI SERVIZI FINANZIARI:**

**CERTIFICATO DI PUBBLICAZIONE**

Si certifica - su espressa attestazione del Responsabile del procedimento - che il presente provvedimento viene pubblicato all'albo pretorio on line di questo Comune in data odierna per rimanervi 15 giorni consecutivi, ai sensi dell'art. 124 del D.Lgs. 267/2000.

Li, 25 MAG 2018

**IL RESP.LE DEL PROCEDIMENTO**  
Marinella GIRI



**IL SEGRETARIO COMUNALE**  
Giovanni PUCCIANO



Il sottoscritto Segretario Comunale, visti gli atti d'ufficio

ATTESTA

Che la presente deliberazione:

è stata affissa all'Albo Pretorio comunale per quindici giorni consecutivi dal ..... al ..... ai sensi dell'art. 124 del D.lvo 267 del 18.08.2000;

è stata dichiarata immediatamente eseguibile ai sensi del 4° comma dell'art. 134 del D.lvo 267 del 18.08.2000;

è divenuta esecutiva il giorno .....  
essendo decorsi 10 giorni dalla pubblicazione (art. 134, comma 3, del D.lvo 267 del 18.08.2000;

Albissola Marina, .....

IL SEGRETARIO COMUNALE  
Giovanni PUCCIANO



**OGGETTO: APPROVAZIONE LINEE GUIDA IN MATERIA DI SICUREZZA (SAFETY & SECURITY) IN OCCASIONE DI MANIFESTAZIONI DI PUBBLICO SPETTACOLO SUL TERRITORIO COMUNALE**

PREMESSO CHE a seguito dei tragici eventi accaduti in concomitanza ad eventi di piazza nell'anno 2017 ed in considerazione del particolare clima geopolitico in essere, il Ministero dell'Interno ha richiamato più volte l'attenzione sulla necessità di prevedere specifiche misure di salvaguardia dell'incolumità delle persone, in occasione di manifestazioni pubbliche;

VISTE:

- la Circolare n. 555/OP/0001991/2017/1 del 7/06/2017 del Capo della Polizia - Prefetto Gabrielli;
- la Circolare n. 11646 del 19/06/2017 del Capo Dipartimento Vigili del Fuoco - Prefetto Frattasi
- la Circolare n. 11001/110 (10) del 28/07/2017 del Capo Gabinetto M.I. - Prefetto Morcone
- la comunicazione prot. 17873 ad oggetto: "Organizzazione eventi ed assistenza sanitaria", pervenuta da Prefettura di Savona – Ufficio Territoriale del Governo, pervenuta in data 04/07/2017 ed assunta con ns. prot. 9654/2018;

VISTI:

- il Testo Unico delle Leggi di Pubblica Sicurezza (R.D. n. 773/1931)
- il Regolamento di esecuzione (R.D. n. 635/1940)
- il D.lgvo n. 222/2016, Allegato Tecnico (limitatamente al regime amministrativo connesso all'organizzazione di eventi pubblici)
- il D.lgvo 267/2000 e s.m.i.- con particolare riferimento agli articoli 48 e 49;
- lo Statuto Comunale;

APPURATO CHE per fronteggiare adeguatamente, dal punto di vista sopra illustrato, i molteplici eventi in programma sul territorio comunale per l'Estate 2018 e nei mesi a venire, l'Amministrazione comunale ritiene doveroso schematizzare specifiche misure organizzative e procedurali da adottare;

VISTE le "Linee guida in materia di sicurezza (Safety & Security) in occasione di manifestazioni di pubblico spettacolo sul territorio comunale", redatte in collaborazione con gli uffici comunali interessati, ed allegate alla presente quale parte integrante e sostanziale (ALLEGATO A);

VISTA la "Relazione generale di verifica delle condizioni di sicurezza delle aree luogo di manifestazioni ed eventi", redatta dal Responsabile del Settore Urbanistica, ed allegata alla presente quale parte integrante e sostanziale (ALLEGATO B);

RITENUTO pertanto di approvare il suddetto documento, quale tratto guida nella valutazione dei rischi connessi all'organizzazione di un evento (dall'Amministrazione Comunale in primis o da soggetti terzi) sul territorio comunale;

ACQUISITO il parere favorevole, ai sensi del 1° comma dell'art. 49 del D.lgvo nr. 267/2000, in ordine alla sola regolarità tecnica espressa rispettivamente dai Responsabili dei Settori: "Polizia Municipale"; "Urbanistica e Ambiente"; "Cultura, Turismo, Sport, servizi informativi e comunicazione";

CONSIDERATO in ultimo opportuno, vista l'imminenza delle manifestazioni, dichiarare il presente atto immediatamente eseguibile, ai sensi del 4° comma dell'art. 134 del d.lgvo n. 267/2000 ai fini organizzativi della stessa;

AD UNANIMITA' di voti espressi nei modi e termini di legge anche per quanto riguarda l'immediata esecutività;

### **DELIBERA**

1. le premesse fanno parte del presente atto e qui si intendono approvate;
2. di approvare le "Linee guida in materia di sicurezza (Safety & Security) in occasione di manifestazioni di pubblico spettacolo sul territorio comunale" (ALLEGATO A al presente dispositivo);
3. di approvare la "Relazione generale di verifica delle condizioni di sicurezza delle aree luogo di manifestazioni ed eventi", redatta dal Responsabile del Settore Urbanistica, (ALLEGATO B al presente dispositivo);
4. di trasmettere copia della presente deliberazione ai Responsabili di tutti i Settori comunali, per quanto di rispettiva competenza;
5. di portare a conoscenza – per mezzo del Servizio Cultura, Turismo, Sport, servizi informativi e comunicazione – di quanto in approvazione ai referenti delle diverse associazioni che operano sul territorio, anche attraverso la pubblicazione del documento sulle specifiche sezioni del sito internet dell'Amministrazione;
6. di trasmette copia di questa deliberazione, per opportuna conoscenza, alla Prefettura UTG di Savona – Area 1;
7. di dichiarare con successiva votazione unanime e palese la presente deliberazione immediatamente eseguibile ai sensi del comma 4 dell'art. 134 del d.lgvo 267/2000, considerata l'imminenza delle manifestazioni.



# **COMUNE DI ALBISSOLA MARINA**

## **LINEAGUIDA**

### **IN MATERIA DI SICUREZZA NELLE MANIFESTAZIONI PUBBLICHE E NELLE AREE DESTINATE AD OSPITARE EVENTI DI PUBBLICO SPETTACOLO.**

## INTRODUZIONE

Il presente documento, redatto al fine di pianificare tutti gli aspetti relativi a Safety e Security, da intraprendere e rispettare ogni qualvolta sia in programma lo svolgimento di manifestazioni, spettacoli, eventi sportivi, sagre ecc sul territorio del Comune di Albissola Marina; ha il compito di prevedere, attraverso valutazioni generali, una serie di parametri di valutazione e classificazione del rischio e le successive essenziali misure da attuare ai fini della sicurezza e della pubblica incolumità.

### Normativa di riferimento

- R.D. 773/1931 T.U.L.P.S.
- R.D. 635 del 1940 regolamento di attuazione del T.U.L.P.S.
- D.M. 19/08/1996 ( regola tecnica di prevenzione incendi )
- D.M. 18/03/1996 ( norme di sicurezza per costruzione ed esercizio degli impianti sportivi )
- D.M. 10/03/1998 ( criteri generali di sicurezza antincendio )
- D.lgs. 222/2016 ( allegato tecnico limitatamente al regime amministrativo connesso all'organizzazione di eventi pubblici );
  
- Circolare n. 555/OP/0001991/2017/1 del 7/06/2017 del Capo della Polizia - Prefetto Gabrielli;
- Circolare n. 11646 del 19/06/2017 del Capo Dipartimento Vigili del Fuoco - Prefetto Frattasi
- Circolare n. 11001/110 (10) del 28/07/2017 del Capo Gabinetto M.I. - Prefetto Morcone
- Direttiva emanata dalla Prefettura di Savona "Pubbliche manifestazioni aspetti di Safety e Security" del 09/06/2017;
- Direttiva emanata dalla Prefettura di Savona "Organizzazione eventi ed assistenza sanitaria", in data 04/07/2017;

### Il "calcolo" del rischio-evento

Come noto, attualmente la classificazione del livello di rischio viene definita in maniera empirica applicando il c.d. algoritmo di Maurer, metodo sviluppato per determinare l'indice potenziale di rischio indotto rispetto ad un determinato evento, nonché la corrispondente dimensione del dispositivo di soccorso.

Inizialmente applicato in Italia per garantire adeguata assistenza sanitaria in occasione di grandi eventi – recepito anche dalla Regione Liguria con D.G.R. n. 460/2016 per dare applicazione all'accordo fra Ministero della Salute e Conferenza Stato Regioni n. 13/9/CR8C/C/ del 5/08/2014 – l'algoritmo di Maurer rappresenta ora la "base di calcolo" per gli organizzatori di eventi pubblici (ovvero gli uffici comunali preposti quando la manifestazione è organizzata in house).

E' attraverso tale prospetto che l'organizzatore dichiara all'amministrazione comunale il grado di complessità, in funzione del quale le autorità comunali sono tenute a verificare, in prima battuta, le correlate misure di safety e a decidere, eventualmente, di coinvolgere nel processo di valutazione altre componenti che concorrono al sistema integrato di sicurezza.

Si riporta di seguito il modello proposto di "Comunicazione manifestazione/evento in programma sul territorio comunale e calcolo del livello di rischio relativo", da far pervenire debitamente compilata e sottoscritta dagli organizzatori, almeno 30 giorni prima della data scelta per l'iniziativa.

N.B. La compilazione della "Tabella classificazione rischio eventi", sarà requisito fondamentale per l'autorizzazione allo svolgimento delle manifestazioni.

Spett.le SUAP  
Comune di Albissola Marina  
P.zza del Popolo 12  
17012 Albissola Marina

PEC: [comunealbissolamarina@legalmail.it](mailto:comunealbissolamarina@legalmail.it)

**OGGETTO: Comunicazione manifestazione/evento in programma sul territorio comunale e calcolo del livello di rischio relativo.**

Il/la Sottoscritto/ \_\_\_\_\_ c.f. \_\_\_\_\_

nato a \_\_\_\_\_ ( ) il \_\_\_\_ / \_\_\_\_ / \_\_\_\_\_,

residente a \_\_\_\_\_ ( ) in \_\_\_\_\_ n° \_\_\_\_\_

**in qualità di titolare/legale rappresentante dell'Azienda/Associazione/Ente:**

C.F. \_\_\_\_\_ P.IVA \_\_\_\_\_

Denominazione o ragione sociale \_\_\_\_\_

Con sede nel Comune di \_\_\_\_\_ CAP \_\_\_\_\_ Provincia \_\_\_\_\_

Via, Piazza, \_\_\_\_\_ n. \_\_\_\_\_

consapevole che chiunque rilascia dichiarazioni mendaci è punito ai sensi del codice penale e delle leggi speciali in materia, ai sensi e per gli effetti dell'art. 46 D.P.R. n. 445/2000

### **DICHIARA**

Che è in fase di organizzazione la seguente manifestazione sul territorio comunale:

**NOME MANIFESTAZIONE** \_\_\_\_\_

**DATA/ORA INIZIO:** \_\_\_\_\_

**DATA/ORA FINE:** \_\_\_\_\_

**LOCALIZZAZIONE:** \_\_\_\_\_

**ORGANIZZATORI** \_\_\_\_\_

**REFERENTE (Nome, Cognome e cellulare)** \_\_\_\_\_

INDIRIZZO E-MAIL PER COMUNICAZIONI: \_\_\_\_\_

**REFERENTE PER ASPETTI DI SAFETY&SECURITY (Nome, Cognome e cellulare):**

\_\_\_\_\_

BREVE DESCRIZIONE DELL'EVENTO \_\_\_\_\_

\_\_\_\_\_

EVENTUALI CRITICITA'

\_\_\_\_\_

Si allega alla presente:

- Scheda di qualificazione del livello di rischio indotto per l'evento in oggetto ("Tabella classificazione rischio eventi");
- Fotocopia (fronte/retro) Documento di Identità del dichiarante

Data \_\_\_\_\_

Firma \_\_\_\_\_

**N.B.** Quanto previsto nel presente documento, dovrà comunque essere implementato con la presentazione delle eventuali istanze collaterali, quali ad esempio:

- SCIA per pubblici spettacoli o per attività temporanea di somministrazione alimenti e bevande;
- Deroghe di varia natura (acustica , traffico ecc. );
- Eventuale richiesta di contributo economico, beni patrimoniali, spazi promozionali o altre forme di collaborazione da parte dell'Amministrazione;
- Richieste di occupazione di suolo pubblico temporaneo

## TABELLA CLASSIFICAZIONE RISCHIO EVENTI

VARIABILI CONNESSE ALL'EVENTO			
<b>Periodicità dell'evento</b>	annuale	1	
	mensile	2	
	tutti i giorni/settimanalmente	3	
	occasionalmente / all'improvviso	4	
<b>Tipologia di evento</b>	Religioso	1	
	Sportivo	1	
	intrattenimento	2	
	Politico-sociale	3	
	Concerto pop/rock	4	
<b>Altre variabili (anche più scelte)</b>	Previste vendita/consumo di alcol	1	
	Possibile consumo di stupefacenti	1	
	Presenza di categorie deboli (bambini, anziani)	1	
	Evento ampiamente pubblicizzato sui media	1	
	Presenza di personalità politiche/religiose/sportive/artisti	1	
	Possibili difficoltà nella viabilità	1	
	Presenza di tensioni socio politiche	1	
<b>Durata</b>	< 12 ore	1	
	Da 12 ore a 3 giorni	2	
	> 3 giorni	3	
<b>Luogo (anche più scelte)</b>	In città	1	
	In periferia/frazioni/piccoli centri urbani	2	
	In ambiente acquatico (mare, fiume, piscina)	2	
	Altro (ambiente montano, impervio)	2	
	Al coperto	1	

<b>Caratteristiche del luogo</b>  <b>(anche più scelte)</b>	all'aperto	2	
	Localizzato e ben definito	1	
	Esteso > un campo di calcio	2	
	Non delimitato	1	
	Delimitato (da recinzioni stabili, naturalmente, etc)	2	
	Presenza di scale per entrare/uscire	2	
	Recinzioni temporanee	3	
	Ponteggio temporaneo, palco, coperture, etc	3	
<b>Logistica dell'area</b>  <b>(anche più scelte)</b>	Servizi igienici disponibili	- 1	
	Disponibilità d'acqua	- 1	
	Punto di ristoro	- 1	
<b>SUBTOTALE A</b>			

<b>VARIABILI CONNESSE AL PUBBLICO</b>			
<b>Stima numero partecipanti</b>	0 - 500	0	
	501 - 1.500	1	
	1.501 - 4.000	2	
	4.001 - 10.000	4	
	>10.000	Eventi con oltre 10.000 persone sono da considerare sempre nella fascia di rischio elevato	
<b>Età prevalente dei partecipanti</b>	25 - 65	1	
	< 25 - >65	2	
<b>Densità partecipanti/mq</b>	Bassa fino a 1 pax/mq	0	
	Medio/bassa fino 2 pax/mq	1	
	Alta fino 4 pax/mq	2	
	Estrema > 4 pax/mq	4	
	Rilassato	1	

<b>Condizione stimata dei partecipanti</b>	Eccitato	2	
	Aggressivo	3	
<b>Stato dei partecipanti</b>	Seduti	1	
	In parte seduti	2	
	In piedi	3	
<b>SUBTOTALE B</b>			

<b>LIVELLO DI CLASSIFICAZIONE DEL RISCHIO INDOTTO DALL'EVENTO</b>	
---	--

<b>PUNTEGGIO</b>	<b>LIVELLO DI RISCHIO INDOTTO</b>
< 17	basso
fra 18 e 32	medio
oltre 32	elevato

Data \_\_\_\_\_ Firma \_\_\_\_\_

Gli eventi/manifestazioni in programma, in relazione al livello di rischio preventivo calcolato e comunicato dagli organizzatori stessi al SUAP comunale, verranno successivamente valutati dai Responsabili dei Settori interessati, anche tenendo in considerazione le seguenti variabili, di ausilio nel calibro delle misure di mitigazione del rischio necessarie:

- tipologia dell'evento
- caratteristiche del luogo
- affluenza di pubblico

Il tutto verrà quindi contestualizzato nella location scelta per l'evento, come da "Relazione generale di verifica delle condizioni di sicurezza delle aree luogo di manifestazioni ed eventi", redatta dal Responsabile del Settore Urbanistica, al fine di integrare le caratteristiche dell'evento con le peculiarità dell'area scelta per la sua realizzazione.

Al fine di utilizzare uno strumento di valutazione e comparazione oggettivo ed uniforme, il Comune di Albissola Marina procederà poi ad un confronto tra la "Tabella classificazione rischio eventi" redatta dagli organizzatori e la "Tabella comparativa della classificazione del rischio" allegata alle presenti Linee Guida – ALLEGATO 1.

Il Procedimento si concluderà con la comunicazione agli organizzatori in merito al livello di rischio assegnato alla manifestazione, e le conseguenti misure di salvaguardia da adottare.

Tabella comparativa della classificazione del rischio

R	CARATTERISTICHE DELL'EVENTO LIVELLO DEGLI APPRESTAMENTI	REGIME ABILITATIVO	RIFERIMENTI NORMATIVI	MISURE DI MITIGAZIONE * (Safety)
B A S S O	<ul style="list-style-type: none"> <li>evento gratuito rivolto ad un pubblico locale, con allestimenti contenuti essenzialmente in pedane e/o palco di dimensioni ridotte e impianto di amplificazione,</li> <li>non è agevole identificare con precisione il luogo dell'evento, magari perché previsto su porzione di area pubblica non esclusivamente riservata,</li> <li>nessun vincolo imposto (inteso come spazio naturalmente limitato, ovvero creato dall'organizzazione) al passaggio e allo stazionamento del pubblico,</li> <li>nessuna particolare forma di pubblicità dell'evento, comunque non eccedente l'ambito comunale,</li> <li>indice di affollamento prevedibile: fino a 1,5 pax/mq,</li> </ul>	<ul style="list-style-type: none"> <li>✓ <u>COMUNICAZIONE</u> al SUAP, nelle modalità previste dal comune, allegando scheda di qualificazione del livello di rischio indotto;</li> <li>✓ In caso di allestimenti, ancorchè minimi, certificati di conformità e corretto montaggio delle strutture e certificati di regolare esecuzione in caso di passaggio di impianti elettrici;</li> <li>✓ Ove prevista certificazione di impatto acustico.</li> </ul>	<p>Art. 68 TULPS (regime semplificato)</p> <p>art. 19 bis L. 241/90</p> <p>dec.lgs. 222/16</p> <p>allegato A punto 77</p> <p>legge 447/95</p>	<ul style="list-style-type: none"> <li>sopralluogo preventivo sull'area pubblica interessata, finalizzato anche ad individuare specifiche vulnerabilità, anche a carattere temporaneo, potenzialmente incidenti con l'evento programmato;</li> <li>acquisizione dei certificati di conformità/corretto montaggio per le strutture e gli impianti (ove presenti);</li> <li>verifica modalità di ingresso e sosta presso l'area di mezzi di soccorso in caso di necessità.</li> </ul>

\*I suggerimenti relativi alle misure di mitigazione non devono essere intese come un corpus unico, da applicare indifferentemente per ogni tipo di manifestazione, bensì debbono essere oggetto di vaglio critico allo scopo di enucleare le misure richieste in relazione alla tipologia di evento (analisi selettiva), ma anche per definire le specifiche modalità applicative (analisi adattiva). Resta inteso che le manifestazioni pubbliche per le quali si rende necessario prevedere specifiche misure di safety debbono presentare evidenti e particolari profili critici che richiedano un surplus di attenzione e cautela, a prescindere dalla loro tipologia e, entro certi limiti, anche dal grado di affollamento (fonte Circolare Dipartimento VV.F. n. 11464 del 19/06/2017).

M E D I O	<p>Evento che si distingue rispetto a quelli di prima fascia per una, o più, delle circostanze che seguono:</p> <ul style="list-style-type: none"> <li>• allestimenti ulteriori rispetto a quelli indicati in prima fascia,</li> <li>• il luogo dell'evento risulta piuttosto ben identificato, o identificabile, ancorchè non necessariamente riservato in via esclusiva</li> <li>• previsione di vincoli per l'accesso e/o lo stazionamento del pubblico,</li> <li>• previsione di ingressi a pagamento</li> <li>• necessità di adottare misure particolari per lo svolgimento dell'evento, es. modifica della viabilità, provvedimenti c/u per ragioni di sicurezza (vendita alcolici, somministrazione in vetro, etc.)</li> <li>• pubblicizzazione dell'evento a livello provinciale (giornali, radio, etc),</li> <li>• indice di affollamento prevedibile: fino 2,5 pax/mq.</li> </ul>	<p><b>AUTORIZZAZIONE*</b> rilasciata dal SUAP.</p> <p>Alla domanda dovranno essere al minimo allegate:</p> <ul style="list-style-type: none"> <li>✓ la scheda di qualificazione del livello di rischio indotto</li> <li>✓ una relazione tecnico descrittiva, che tracci anche il piano di sicurezza, sebbene in forma proporzionata al tipo di evento</li> <li>✓ c) quant'altro richiesto dal comune</li> </ul>	<p>Art. 68 + 80 (eventuale) TULPS</p> <p>dec.lgs. 222/16 punti 78 e 79</p> <p>legge 447/95</p>	<p>Come per fascia di rischio BASSO e inoltre:</p> <ul style="list-style-type: none"> <li>• previsione di spazi e/o servizi di supporto accessori funzionali allo svolgimento dell'evento;</li> <li>• in caso di eventi che comportino vincoli per l'accesso e lo stazionamento del pubblico (es ingressi a pagamento, organizzazione di sedute, etc): <ul style="list-style-type: none"> <li>▪ calcolo della capienza massima e controllo degli accessi,</li> <li>▪ ove possibile previsione di percorsi differenziati per l'ingresso e deflusso del pubblico (in caso di emergenza tutti i varchi saranno destinati allo sgombero dell'area),</li> <li>▪ impiego, a cura del soggetto organizzatore, di un adeguato numero di operatori (steward) deputati all'accoglienza e alla gestione dell'emergenza;</li> </ul> </li> <li>• per eventi con partecipazione superiore alle 700 persone qualificazione del rischio sanitario (rif. DGR n. 460/2016) e predisposizione del relativo assetto a cura della componente dell'emergenza e urgenza sanitaria.</li> </ul>
-----------------------	---	---	--	--

\*Quando le manifestazioni sono organizzate dal comune occorre che la documentazione necessaria sia predisposta nell'ambito del comune stesso (uffici tecnici, ufficio turismo), ovviamente da servizi diversi da quelli che dovranno poi rilasciare le autorizzazioni o esercitare il controllo.

E L E V A T O	<p>Evento riconducibile alle descrizioni previste in seconda fascia (rischio medio), ma che in più si caratterizzi per la partecipazione di personalità, artisti, sportivi noti al grande pubblico, o al quale siano comunque riferibili anche solo alcuno fra i seguenti tratti salienti:</p> <ul style="list-style-type: none"> <li>• luogo dell'evento inequivocabilmente identificabile da tutti, generalmente si tratta di spazi riservati per consentire lo svolgimento della manifestazione,</li> <li>• presenza di impianti complessi (es. cucine con adduzione di gas, ampie superfici coperte con tensostrutture, complessi organizzati di sedute, etc) soggetti a certificazione di sicurezza e capienza superiore alle 200 persone,</li> <li>• promozione dell'evento a livello sovraprovinciale</li> <li>• 4) indice di affollamento previsto: oltre 2,5 pax/mq</li> </ul>	<p>AUTORIZZAZIONE rilasciata dal SUAP.</p> <p>Alla domanda dovranno essere al minimo allegate:</p> <ul style="list-style-type: none"> <li>✓ la scheda di qualificazione del livello di rischio indotto (vd all.1)</li> <li>✓ la scheda di qualificazione del rischio sanitario con ricevuta di trasmissione al 118 (rif.DGR 460/2016)</li> <li>✓ una dettagliata relazione tecnico descrittiva dell'evento,</li> <li>✓ il piano di sicurezza e di gestione dell'emergenza sottoscritto da un tecnico qualificato</li> <li>✓ c) quant'altro richiesto dal comune</li> </ul>	<p>art. 68 e 801 TULPS</p> <p>dec.lgs. 222/16 punto 79</p> <p>legge 447/95</p>	<p>Come per la fascia di rischio MEDIO e in più:</p> <ul style="list-style-type: none"> <li>• impiego, a cura del soggetto organizzatore, di un adeguato numero di operatori (steward) deputati all'accoglienza e alla gestione dell'emergenza;</li> <li>• qualificazione del rischio sanitario (rif. DGR n. 460/2016) e predisposizione del relativo assetto a cura della componente dell'emergenza e urgenza sanitaria;</li> <li>• previsione dei servizi di vigilanza antincendio ai sensi dell'art. 18 dec. Lgs. n. 139/2006;</li> <li>• ove possibile, suddivisione in settori dell'area di affollamento, con previsione di corridoi centrali e perimetrali per agevolare gli interventi di soccorso;</li> <li>• e) previsione di impianti di diffusione sonora e/o visiva per fornire indicazioni al pubblico da parte degli organizzatori o delle autorità, eventualmente integrati da impianti di videosorveglianza dedicati;</li> </ul>
---------------------------------	---	--	--	--

L'invio della documentazione alla commissione comunale o provinciale di vigilanza, ovvero la richiesta di accesso della medesima non è basata su un automatismo; la commissione interviene solo nei casi codificati già dalla normativa previgente, in linea di massima ciò si configura:

- a) quando occorra verificare le condizioni di solidità, di sicurezza (prevenzione incendi, vie di esodo, impianti vari, capienza, etc) e di igiene di un locale (cinema, teatro, auditorium, etc) da adibire a luogo di pubblico spettacolo;

- b) quand'anche, trovandoci a cielo libero, la conformazione del luogo possa rendere assimilabile il luogo di rappresentazione alla conformazione di un locale: es. lo stadio, ma anche una superficie recintata sui lati con accessi controllati (piazza, superficie a parcheggio)
- c) quando gli apprestamenti siano riconducibili inequivocabilmente all'esercizio del ballo organizzato, con accessi controllati, prezzo di ingresso, etc

NB. in caso di situazioni con capienza limitata fino a 200 persone le verifiche della Commissione di Vigilanza sono sempre sostituite da una relazione tecnica predisposta da un tecnico iscritto agli albi abilitanti che certifica il rispetto delle regole tecniche approvate dal Ministero dell'Interno (art141/II Reg.Es. TULPS).

## INTRODUZIONE

Il documento, redatto al fine di pianificare tutti gli aspetti relativi a safety e Security, da intraprendere e rispettare ogni qualvolta sia in programma lo svolgimento di manifestazioni, spettacoli, eventi sportivi, sagre ecc. ha il compito di prevedere attraverso valutazioni generali ma specifiche per ogni zona interessata, una serie di parametri necessari per poter progettare successivamente, caso per caso, ogni avvenimento, secondo quanto prescritto.

Quanto previsto nel presente documento, dovrà comunque essere implementato con la presentazione delle collaterali istanze quali ad esempio:

SCIA per pubblici spettacoli

SCIA per attività temporanea di somministrazione alimenti e bevande

Deroghe di varia natura (acustica, traffico ecc.)

Certificazione service audio e luci;

collaudo statico e/o corretto montaggio delle strutture (palco, portali, gazebo ecc.)

dichiarazione conformità impianti installati

individuazione del referente per la sicurezza della manifestazione

### Normativa di riferimento

R.D. 773/1931 T.U.L.P.S.

R.D. 635 del 1940 regolamento di attuazione del T.U.L.P.S.

D.M. 19/08/1996 (regola tecnica di prevenzione incendi)

D.M. 18/03/1996 (norme di sicurezza per costruzione ed esercizio degli impianti sportivi)

D.M. 10/03/1998 (criteri generali di sicurezza antincendio)

D.lgs. 222/2016 (allegato tecnico limitatamente al regime amministrativo connesso all'organizzazione di eventi pubblici);

DIRETTIVA GABRIELLI "Safety e Security" del 07/06/2017;

Direttiva emanata dalla Prefettura di Savona "Pubbliche manifestazioni aspetti di Safety e Security" del 09/06/2017;

Direttiva del Ministero degli interni – Dipartimento Vigili del Fuoco "Manifestazioni pubbliche. Indicazioni di carattere tecnico in merito alle misure di Safety" del 19/06/2017

DIRETTIVA MINISTERO DELL'INTERNO del 28/07/2017

## Premessa

Il documento del 07/06/2017 conosciuto come Direttiva Gabrielli evidenzia due aspetti tra loro integrati di fondamentale importanza per individuare le migliori strategie operative di salvaguardia della sicurezza e incolumità pubblica:

a) safety: misure di sicurezza preventiva, attinenti a dispositivi e misure strutturali a salvaguardia dell'incolumità delle persone;

b) security : servizi di ordine e sicurezza pubblica da attuare sul campo.

Per quanto riguarda la safety dovranno essere garantite le seguenti imprescindibili condizioni di sicurezza che si riassumono:

capienza delle aree di svolgimento dell'evento, per la valutazione del massimo affollamento sostenibile – Gli organizzatori dovranno garantire e monitorare gli accessi, anche con sistemi di rilevazione numerica progressiva ai varchi di ingresso (ove possibile),

percorsi separati di accesso e di deflusso;

piani di emergenza con indicazione delle vie di fuga e allontanamento ordinato;

suddivisione in settori ( se necessario ) della aree oggetto di criticità per eccessivo affollamento;

disponibilità di una squadra di operatori in grado di gestire e monitorare l'affluenza anche in caso di evacuazione e prestare assistenza al pubblico;

spazi riservati alla sosta e manovra dei mezzi di soccorso e dei servizi accessori;

aree di primo intervento con assistenza sanitaria;

eventuale impianto di diffusione sonora o visiva con preventivi e ripetuti avvisi indicanti al pubblico le vie di fuga e i comportamenti da attuare in caso di criticità;

eventuali divieti di somministrazione e vendita di alcolici o super alcolici e altre bevande in bottiglie di vetro e lattine;

La direttiva richiama inoltre la necessità di svolgere sopralluoghi preventivi e mirati dei luoghi interessati dalle manifestazioni, al fine di individuarne le vulnerabilità, cioè i punti critici da salvaguardare eventualmente con misure aggiuntive e verificare i dispositivi di Safety. Contestualmente alla strategia di Safety dovrà essere pianificata anche quella di security, più direttamente rivolta agli aspetti di tutela dell'ordine pubblico, secondo i criteri di seguito sintetizzati:

predisposizione di un efficace dispositivo di ordine pubblico accompagnato da una mirata attività informativa;

puntuali sopralluoghi e verifiche interforze finalizzate al controllo delle attività connesse all'evento;

mappatura degli eventuali impianti di video sorveglianza presenti nell'area interessata possibilmente collegati con la sala operativa della questura;

servizi di vigilanza e osservazione a largo raggio per rilevare e circoscrivere segnali di pericolo o minaccia, in particolare nelle fasi di afflusso e deflusso della popolazione;

frequenti e accurate ispezioni e bonifiche delle aree, effettuate da personale specializzato anche con l'ausilio di apparecchiature tecnologiche;

individuazione di fasce di rispetto e pre filtraggio;

mantenere un alto e costante livello di attenzione di tutti quanti operano per assicurare i più alti livelli di sicurezza.

#### **CLASSIFICAZIONE DEGLI EVENTI E/O MANIFESTAZIONI**

Gli eventi e/o manifestazioni presi in considerazione nel presente documento sono esclusivamente di tipo programmati e/o organizzati da privati, organizzazioni, associazioni, istituzioni pubbliche.

Gli eventi/manifestazioni di cui sopra, in relazione al livello di rischio, ovvero alle probabilità di avere necessità di soccorso sanitario, possono essere classificati in base alle seguenti variabili:

tipologia dell'evento

caratteristiche del luogo

affluenza di pubblico

L'identificazione del livello di rischio deve essere in fase iniziale calcolata dallo stesso organizzatore dell'evento applicando i punteggi riportati nella "tabella per il calcolo del livello di rischio" da compilare a cura dell'organizzatore dell'evento/manifestazione.

In base al punteggio ottenuto dall'algoritmo di Maurer ( tabella allegata ), vengono identificati i seguenti livelli di rischio:

livello di rischio	punteggio
Rischio molto basso/basso	<18
Rischio moderato/elevato	18-36
Rischio molto elevato	37-55

#### **AREE URBANE DOVE E' PREVISTO LO SVOLGIMENTO DI MANIFESTAZIONI E SAGRE**

Il Comune di Albissola Marina ha individuato quali aree urbane destinate ad accogliere gli eventi programmati durante l'anno:

luogo di manifestazione
Piazza del Popolo
Piazza Sisto
Piazza Rossello

Piazza Vittorio Veneto – Piazza Lam
Piazza Liguria
Piazza della Concordia
Passeggiata degli artisti – in fregio spiaggia libera davanti al Comune
Passeggiata degli artisti - piazza panchina Moncada
Passeggiata degli Artisti in fregio spiaggia libera attrezzata – piazza Enrico Bonino
Parco Faraggiana
Casa Museo Jorn

Con esplicito riferimento alla circolare della prefettura di Savona prot. 15663 del 09/06/2017 per ogni manifestazione si prevedono in linea generale i dispositivi e le misure strutturali di salvaguardia dell'incolumità pubblica così valutati:

- **Accessi**

L'ingresso alla persone sarà quasi sempre di tipo libero senza possibilità di controllo o regolamentazione ad eccezione delle manifestazioni a rischio elevato. Gli accessi devono essere delimitati e individuati in qualche modo con cartelli indicanti l'ingresso e larghezza di almeno ml 1,20 . Detti ingressi saranno monitorati da incaricati da parte degli organizzatori dell'evento.

- **Interdizione vie di accesso**

L'intrusione di veicoli all'interno delle aree di spettacolo verranno garantite dalla chiusura delle strade di accesso dirette, tramite l'ausilio di mezzi pesanti o barriere sufficientemente robuste sia al ribaltamento sia al trascinamento ( veicoli con differente stazza, new jersey anche in cemento ).

L'ubicazione degli sbarramenti dovranno essere preventivamente concordati con la Polizia Municipale che procederà alla verifica e all'ordinanza relativa .

- **Suddivisione in settori dell'area di affollamento**

Se necessario e opportuno saranno predisposte zone, soprattutto nel caso di elevata affluenza (pertanto con accessi controllati degli spettatori) delimitate da transenne provviste di apertura ( con  $L \geq 1,20$  cad ) vreso aree di calma eventualmente accessibili attraverso corridoi delimitati e dedicati ( con  $L \geq 1,20$  )

- **Uscite di sicurezza**

Le uscite di sicurezza, dimensionate in modo da poter garantire sempre un esodo maggiore degli spettatori presenti, dovranno essere segnalate con cartelli rappresentanti *freccia* (BIANCA IN CAMPO VERDE ) recante la critta bianca "USCITA EXIT" posizionati su paline o supporti esistenti.

Trattandosi di luoghi di spettacolo all'aperto, la *luce* libera delle strade, dovrà comunque essere sufficiente per permettere l'allontanamento del pubblico lungo le vie di fuga. E' implicito che, in caso di necessità, i varchi di accesso saranno utilizzati come via di fuga.

- **Spazi e servizi di supporto ed accessori**

gli spazi destinati ai mezzi di soccorso ed assistenza saranno dedicati in apposite aree previste nelle immediate vicinanze del luogo di spettacolo.

Queste saranno previste in maniera tale che, in caso di necessità, i mezzi potranno raggiungere il luogo dell'evento tramite le direttrici principali, che se chiuse al traffico per l'occasione, potranno essere percorse attraverso l'apertura da parte del personale addetto alla sorveglianza.

In prossimità delle stesse aree saranno previsti gli stalli di stazionamento di almeno un'ambulanza e del presidio di protezione civile, se la manifestazione lo richiede.

- **Aree e punti di primo intervento per assistenza sanitaria**

Le zone riservate al soccorso delle persone, verranno predisposte, in prossimità del luogo di svolgimento della manifestazione, saranno organizzate in modo da garantire aree di sosta e spazi di manovra.

**ANALISI DEI LUOGHI ATTI AD ACCOGLIERE GLI EVENTI**

Al fine di poter meglio valutare gli aspetti Safety e Security di ogni singola area prescelta per gli eventi, si valuteranno i livelli di rischio, che sulla base della capienza massima del luogo della manifestazione, del numero di visitatori previsto e del tipo di evento, consentono di definire le risorse necessarie alla mitigazione del rischio.

Rispetto alle tipologie indicate nelle tabelle, fanno in parte eccezione gli eventi che per loro natura e/o modalità di rappresentazione non si prestino ad essere agevolmente ricondotti ad alcuna fra le descrizioni indicate.

Si tratta in buona sostanza di quegli eventi che rispondono a logiche autorizzative loro proprie (es. accensione fuochi di artificio), ovvero perchè riferibili alla città nel suo complesso, ovvero a parti rilevanti della stessa, e risulti di fatto improprio parlare di "luogo della rappresentazione" (es. fuochi artificiali, notti bianche, gare sportive, sfilamenti di persone, et similia)

Resta inteso che anche in tali casi i tratti qualificanti dovranno essere accuratamente descritti dai soggetti promotori e la relativa documentazione trasmessa al comune, così da permettere alle Autorità competenti le dovute valutazioni.

Sempre ed in ogni caso qualsiasi allestimento o impianto dovranno essere assistiti - prima della messa in esercizio - dai prescritti certificati di conformità e corretto montaggio rilasciati da personale abilitato.



PIAZZA DEL POPOLO

## PIAZZA DEL POPOLO

### - **Inquadramento**

La piazza è ubicata nel centro storico ed è la Piazza principale dello stesso dal momento che è anche quella su cui affaccia la sede del Comune di Albissola Marina, insiste tra inizio Via Italia – inizio Via Repetto e SS n. 1 Aurelia.

### - **Manifestazioni ed eventi previsti**

L'uso dello spazio urbano è destinato principalmente a manifestazioni politico religiose ( commemorazione XXV aprile – commemorazione caduti in guerra ) - per lo svolgimento di manifestazioni sportive con funzione di appoggio alle manifestazioni previste sulla spiaggia libera dall'altro lato dell'Aurelia con cui la Piazza è collegata tramite il sottopasso nonché per l'allestimento di mercatini.

### - **Valutazione massimo affollamento**

Superficie piazza mq 360 circa da cui detrarre l'area concessa come suolo pubblico al Bar Testa pari a mq  $(6,10 \times 13,40) = \text{mq } 81,74$  , quindi superficie utile mq 278,26 – affollamento massimo 1,2 p/mq totale 330.

La piazza potrà essere utilizzata per manifestazioni ed eventi che prevedono livello di rischio basso/molto basso

### - **Monitoraggio degli ingressi**

Nessun vincolo imposto al passaggio e allo stazionamento del pubblico

### - **Accessi**

Accesso generalizzato da via Italia o da Via Repetto senza alcun vincolo. Trattandosi di zona ZTL ( traffico limitato ) in caso di evento che lo richieda gli accessi alle via saranno chiusi opportunamente o con transenne o con auto o altro mezzo ritenuto idoneo.

### - **Suddivisione dei settori dell'area di affollamento**

Non vi sono vincoli e/o delimitazioni all'area di stazionamento

### - **Uscite di sicurezza**

Le uscite di sicurezza corrispondono all'accesso e possono essere nelle due direzioni Via Italia a est – Via Repetto a Ovest della zona di Centro Storico a traffico limitato (come indicato in planimetria)

### - **Apparati e indicazioni antincendio**

In base alla tipologia di evento che si andrà a svolgere sarà onere di ciascun organizzatore valutare il piano di sicurezza antincendio con segnalazione delle via di fuga e eventuali apparati ( estintori ecc. )

### - **Spazi e servizi di supporto e accessori**

Non è richiesto alcun servizio di supporto

### - **Aree di primo interventi per assistenza sanitaria**

Non necessario

### - **Presenza impianto di diffusione sonora**

Potranno essere utilizzati i service audio della manifestazione

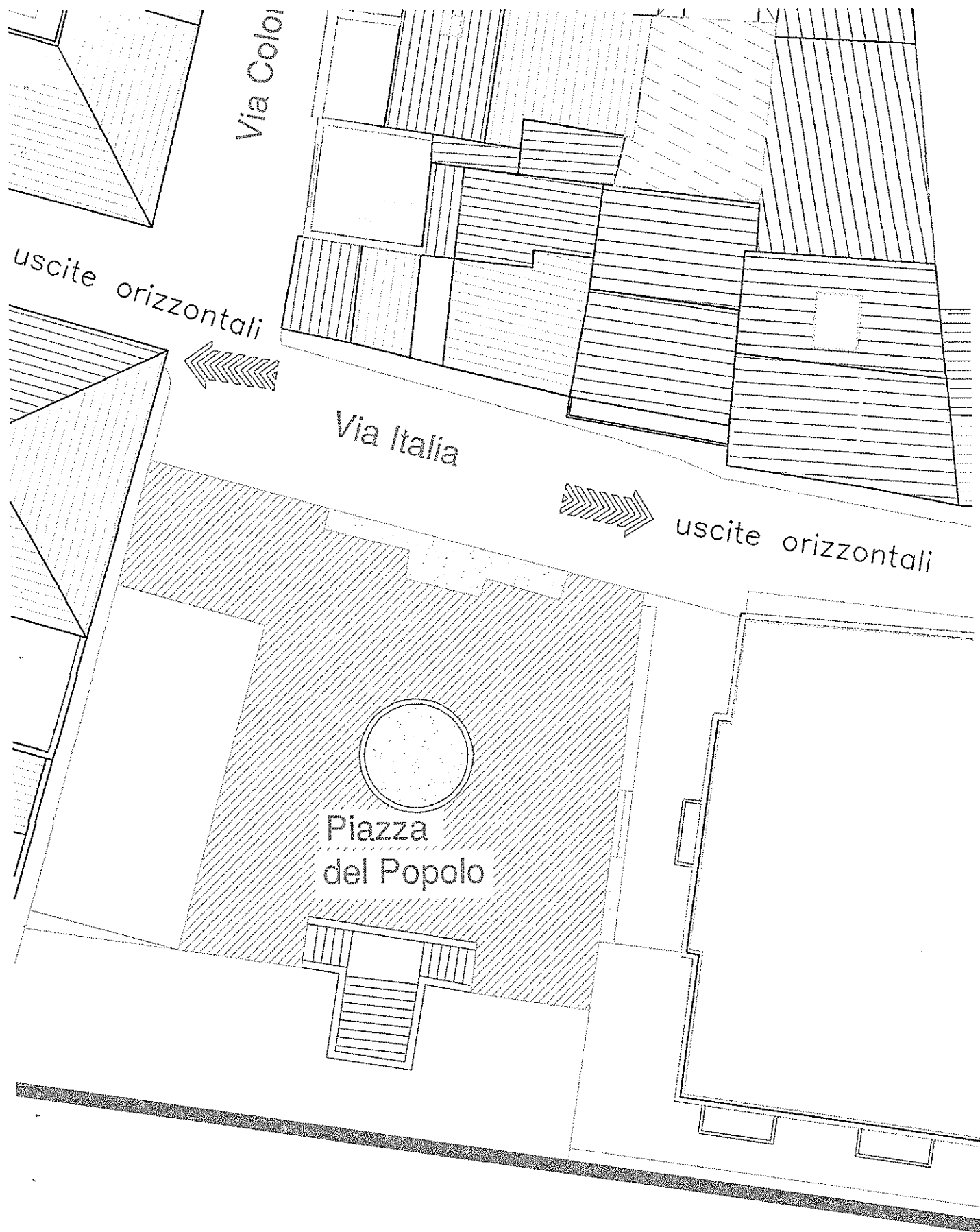

Via Colori

uscite orizzontali

Via Italia

uscite orizzontali

Piazza del Popolo



## PIAZZA POZZO GARITTA

### - **Inquadramento**

La piazza è ubicata nel cuore del centro storico ed è la piazzetta più antica del centro storico . La pavimentazione della piazza originariamente in ciottoli è stata oggetto di rifacimento nel 1998 ed è stata riproposta la pavimentazione in ciottoli bianchi e neri. Si tratta di Piazza pedonale con due accessi tramite voltino da Via Repetto.

### - **Manifestazioni ed eventi previsti**

L'uso dello spazio urbano è destinato principalmente a eventi culturali , letture , piccole manifestazioni per bambini.

### - **Valutazione massimo affollamento**

La piazza viene allestita semplicemente con posa di pedana ( dimensioni 2,00x6,00 ) senza alcun posizionamento di sedie o quant'altro per lo stazionamento del pubblico.

La superficie fruibile è di circa mq 235,0 per cui ipotizzando sempre un indice di 1,2 persone a mq l'affollamento massimo consentito è di 282 persone .

La piazza potrà essere utilizzata per manifestazioni ed eventi che prevedono livello di rischio basso/molto basso

### - **Monitoraggio degli ingressi**

Gli accessi sono dati dalle due entrate da via Repetto aventi entrambe larghezza media ml 2,10 .Non si prevedono varchi di accesso controllati, nel caso il pubblico potrà confluire nella zona di spettacolo attraverso i due accessi tramite voltino.

### - **Accessi**

Non si prevede nessuna limitazione delle vie di accesso, tuttavia in funzione della manifestazione potrà essere valutato il posizionamento di transenne.

### - **Suddivisione dei settori dell'area di affollamento**

L'area è naturalmente delimitata dagli edifici che circondano la piazza .

### - **Uscite di sicurezza**

Le uscite di sicurezza corrispondono ai due principali accessi e conducono in Via Repetto ( larghezza ml 2,10 )

### - **Apparati e indicazioni antincendio**

A seconda della tipologia di evento verrà valutata o meno le necessità di estintori . le vie di uscita saranno segnalate.

### - **Spazi e servizi di supporto e accessori**

Non si prevedono spazi dedicati, tuttavia in caso di necessità i mezzi di soccorso potranno entrare in Via Repetto

### - **Aree di primo interventi per assistenza sanitaria**

Non si prevedono zone dedicate al primo intervento in funzione dell'affollamento e del rischio previsto

- **Presenza impianto di diffusione sonora**

Potranno essere utilizzati i service audio degli eventi

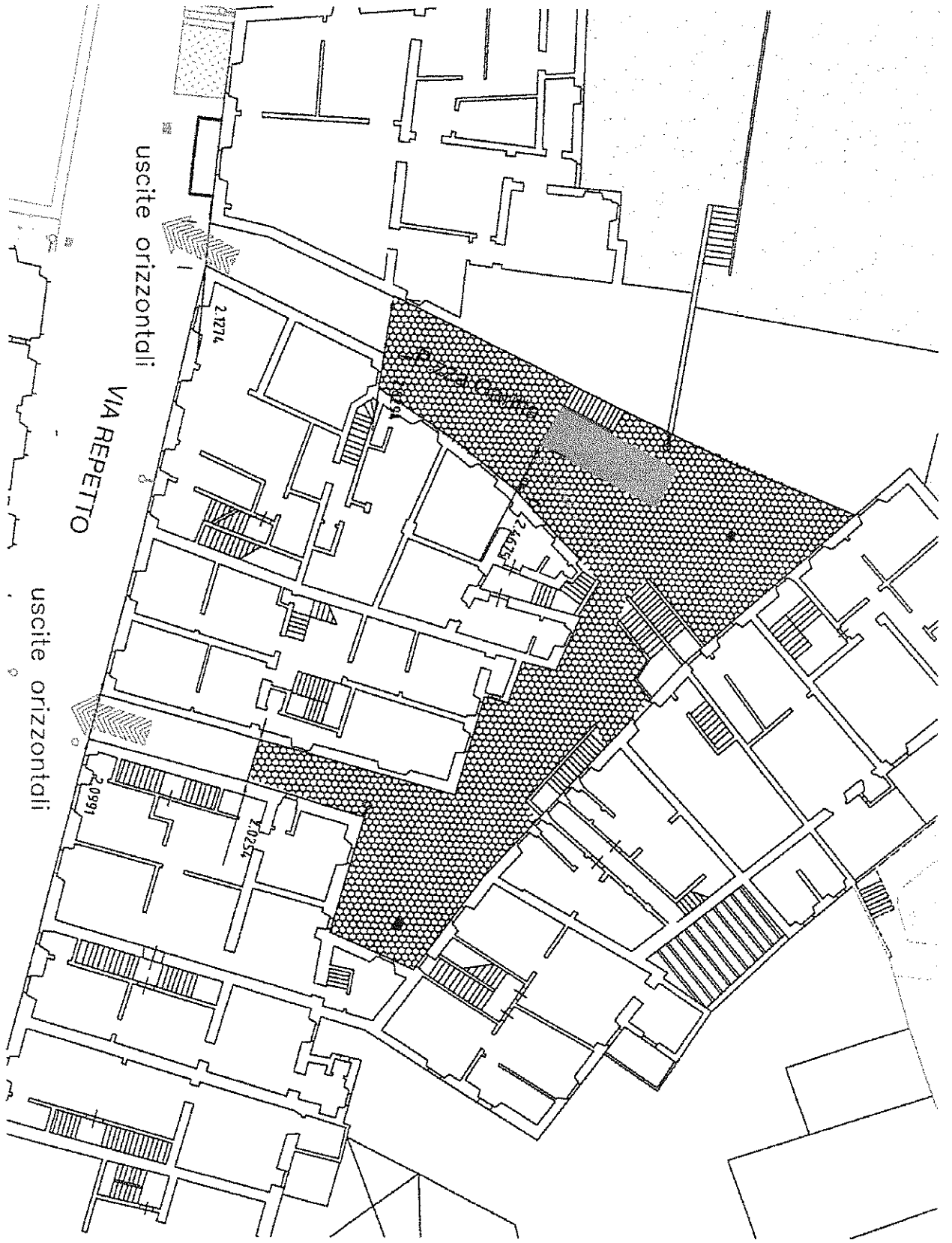



PIAZZA SISTO QUARTO

## PIAZZA SISTO QUARTO

### - **Inquadramento**

La piazza è ubicata nel centro storico ed è una delle piazze del Centro storico dove si svolgono eventi . E posta lungo Via Matteo Repetto .

### - **Manifestazioni ed eventi previsti**

L'uso dello spazio urbano è destinato principalmente a manifestazioni generiche non classificabili a priori (ad esempio castagnata ecc. ) e all'allestimento di mercatini.

### - **Valutazione massimo affollamento**

Superficie piazza mq 316,53 circa da cui detrarre l'area concessa come suolo pubblico alla Pizzeria Sosca di Abdellatif Saleh Ahmed Said pari a mq 36,75 , quindi superficie utile mq 279,78 – affollamento massimo 1,2 p/mq totale 336.

La piazza potrà essere utilizzata per manifestazioni ed eventi che prevedono livello di rischio basso/molto basso

### - **Monitoraggio degli ingressi**

Nessun vincolo imposto al passaggio e allo stazionamento del pubblico

### - **Accessi**

Accesso generalizzato dalla via pedonale Via Repetto senza alcun vincolo. In questo caso si tratta di zona pedonale ma non essendoci dissuasori all'accesso dal lato Piazza Rossello in caso di evento che lo richieda gli accessi alle via saranno chiusi opportunamente o con transenne o con auto o altro mezzo ritenuto idoneo.

### - **Suddivisione dei settori dell'area di affollamento**

Non vi sono vincoli e/o delimitazioni all'area di stazionamento

### - **Uscite di sicurezza**

Le uscite di sicurezza corrispondono all'accesso e possono essere nelle due direzioni della strada pedonale (come indicato in planimetria)

### - **Apparati e indicazioni antincendio**

In base alla tipologia di evento che si andrà a svolgere sarà onere di ciascun organizzatore valutare il piano di sicurezza antincendio con segnalazione delle via di fuga e eventuali apparati ( estintori ecc. )

### - **Spazi e servizi di supporto e accessori**

Non è richiesto alcun servizio di supporto

### - **Aree di primo interventi per assistenza sanitaria**

Non necessario

### - **Presenza impianto di diffusione sonora**

Potranno essere utilizzati i service audio della manifestazione

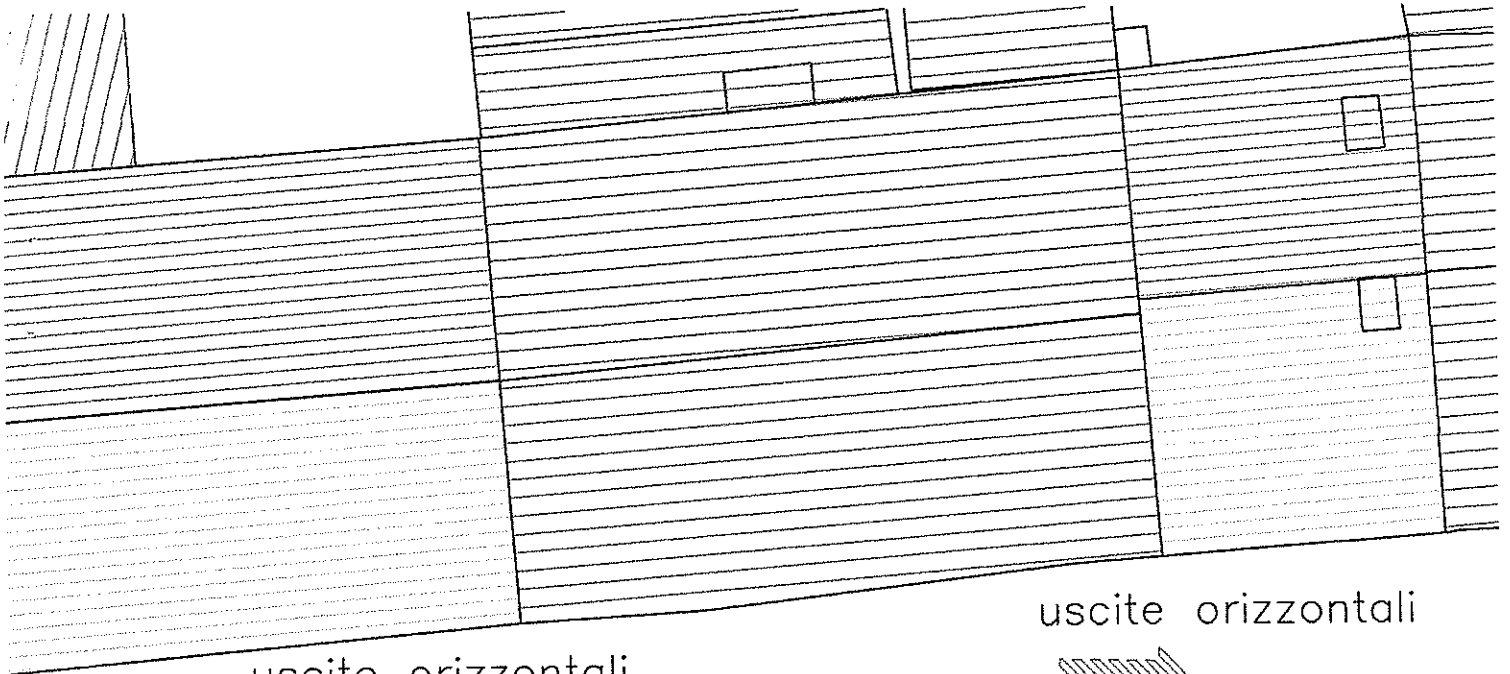

uscite orizzontali

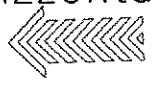

uscite orizzontali

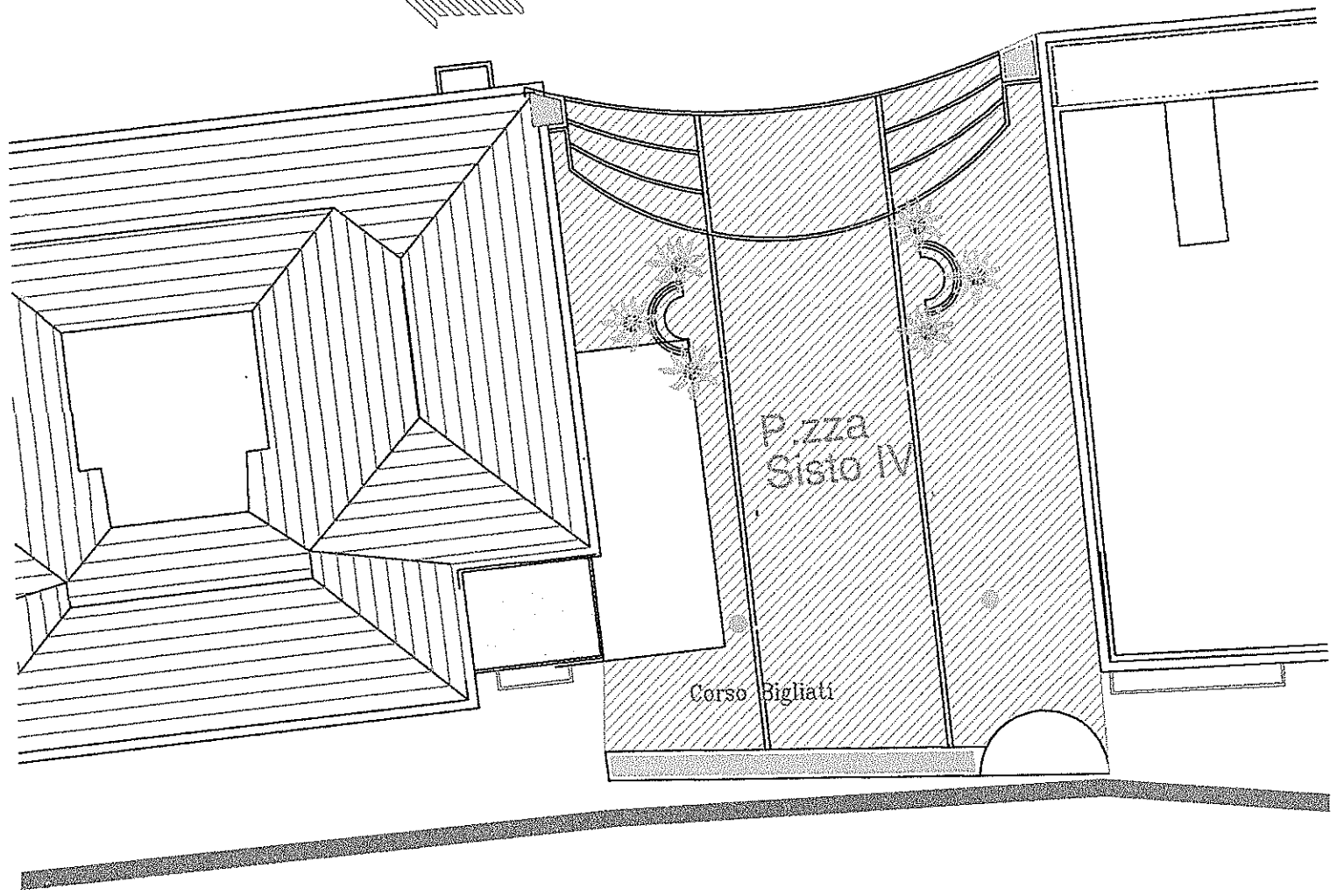
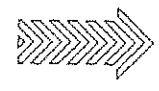



## PIAZZA ROSSELLO

## PIAZZA ROSSELLO

### - **Inquadramento**

La piazza è ubicata nel centro storico al centro tra le due zone pedonali costituite dall'asse Via Matteo Repetto est e Via Matteo Repetto Ovest. E' interessata anch'essa da eventi non definibili a priori collegati a particolari stagioni e festività dell'anno ( Natale – Carnevale ecc. ) . E costituita dalla Piazza carrabile e dalla strada Via dei Ceramisti che conduce all'interno della zona verso monte dall'Aurelia ( Corso Bigliati ).

### - **Manifestazioni ed eventi previsti**

L'uso dello spazio urbano è destinato principalmente a manifestazioni generiche non classificabili a priori collegate a particolari stagioni e festività dell'anno (ad esempio Natale – Carnevale ) e ai mercatini.

### - **Valutazione massimo affollamento**

La superficie interessata comprensiva della Piazza e del tratto di strada in ingresso verso monte risulta di mq 655,00 circa – affollamento massimo 1,2 p/mq totale 786.

La piazza potrà essere utilizzata per manifestazioni ed eventi che prevedono livello di rischio basso/molto basso

### - **Monitoraggio degli ingressi**

Nessun vincolo imposto al passaggio e allo stazionamento del pubblico

### - **Accessi**

Chiusura accessi con transenne e automobile ( necessaria anche ordinanza di chiusura traffico in quanto si tratta di tratto stradale e non pedonale come le altre piazze fino ad ora analizzate )

### - **Suddivisione dei settori dell'area di affollamento**

Non vi sono vincoli e/o delimitazioni all'area di stazionamento

### - **Uscite di sicurezza**

Le uscite di sicurezza corrispondono all'accesso e possono essere nelle due direzioni della strada pedonale (come indicato in planimetria)

### - **Apparati e indicazioni antincendio**

In base alla tipologia di evento che si andrà a svolgere sarà onere di ciascun organizzatore valutare il piano di sicurezza antincendio con segnalazione delle vie di fuga e eventuali apparati ( estintori ecc. )

### - **Spazi e servizi di supporto e accessori**

Non è richiesto alcun servizio di supporto

### - **Aree di primo interventi per assistenza sanitaria**

Non necessario

### - **Presenza impianto di diffusione sonora**

Potranno essere utilizzati i service audio della manifestazione



Chiusura con transenne e automobile

Via dei Ceramisti

P.zza Garitta

uscite orizzontali

uscite orizzontali

Area interessata dall'evento sup. mq 655  
affollamento massimo 1,2p/mq n. 786

Piazza Rossello

Chiusura con transenne e automobile

Via Piccone



PIAZZA LAM - PIAZZA VITTORIO VENETO

## PIAZZA LAM – PIAZZA VITTORIO VENETO

### - **Inquadramento**

La piazza è ubicata al limite est del Centro Storico ed è destinata a parcheggio . Settimanalmente è occupata dal mercato. E' costituita da una parte di Piazza carrabile ( Piazza Vittorio Veneto ) e da una parte pedonale denominata Piazza Lam.

### - **Manifestazioni ed eventi previsti**

L'uso dello spazio urbano è stato destinato principalmente alla sagra per la festa del Patrono del Comune di Albissola Marina ( Sagra della Concordia ) ma anche ad altri eventi non classificabili a priori e stabiliti anno per anno nella programmazione annuale.

### - **Valutazione massimo affollamento**

La superficie interessata dell'area a parcheggio risulta di circa mq 970,00 circa – affollamento massimo 1,2 p/mq totale 1.164,00. Durante la sagra della Concordia in genere viene montato un palco modulare 6,00 x6,00 nella zona pedonale vicino al locale di informazioni turistiche.

La piazza potrà essere utilizzata per manifestazioni ed eventi che prevedono livello di rischio basso/molto basso – moderato/elevato . Oltre alla sagra in questione la sagra viene utilizzata anche per altri eventi quali Albissola Comics ( stazionamento Street Food ecc. )

### - **Monitoraggio degli ingressi**

Nessun vincolo imposto al passaggio e allo stazionamento del pubblico

### - **Accessi**

Gli accessi avverranno dalla Via Garbarino che circonda la Piazza in questione tramite varchi interdetti ai veicoli ( indicati in planimetria )

### - **Suddivisione dei settori dell'area di affollamento**

Non vi sono vincoli e/o delimitazioni all'area di stazionamento

### - **Uscite di sicurezza**

Le uscite di sicurezza corrispondono al varco principale , al varco laterale e al varco pedonale verso Via S. Grosso (come indicato in planimetria)

### - **Apparati e indicazioni antincendio**

In base alla tipologia di evento che si andrà a svolgere sarà onere di ciascun organizzatore valutare il piano di sicurezza antincendio con segnalazione delle via di fuga e eventuali apparti ( estintori ecc. )

### - **Spazi e servizi di supporto e accessori**

Si prevedono come spazi dedicati le aree in fregio alla zona dove viene sistemato l'Ecostop

### - **Aree di primo interventi per assistenza sanitaria**

L'area di primo intervento è prevista in prossimità degli spazi dedicati a servizi di supporto e accessori.

### - **Presenza impianto di diffusione sonora**

Potranno essere utilizzati i service audio della manifestazione per la diffusione sonora

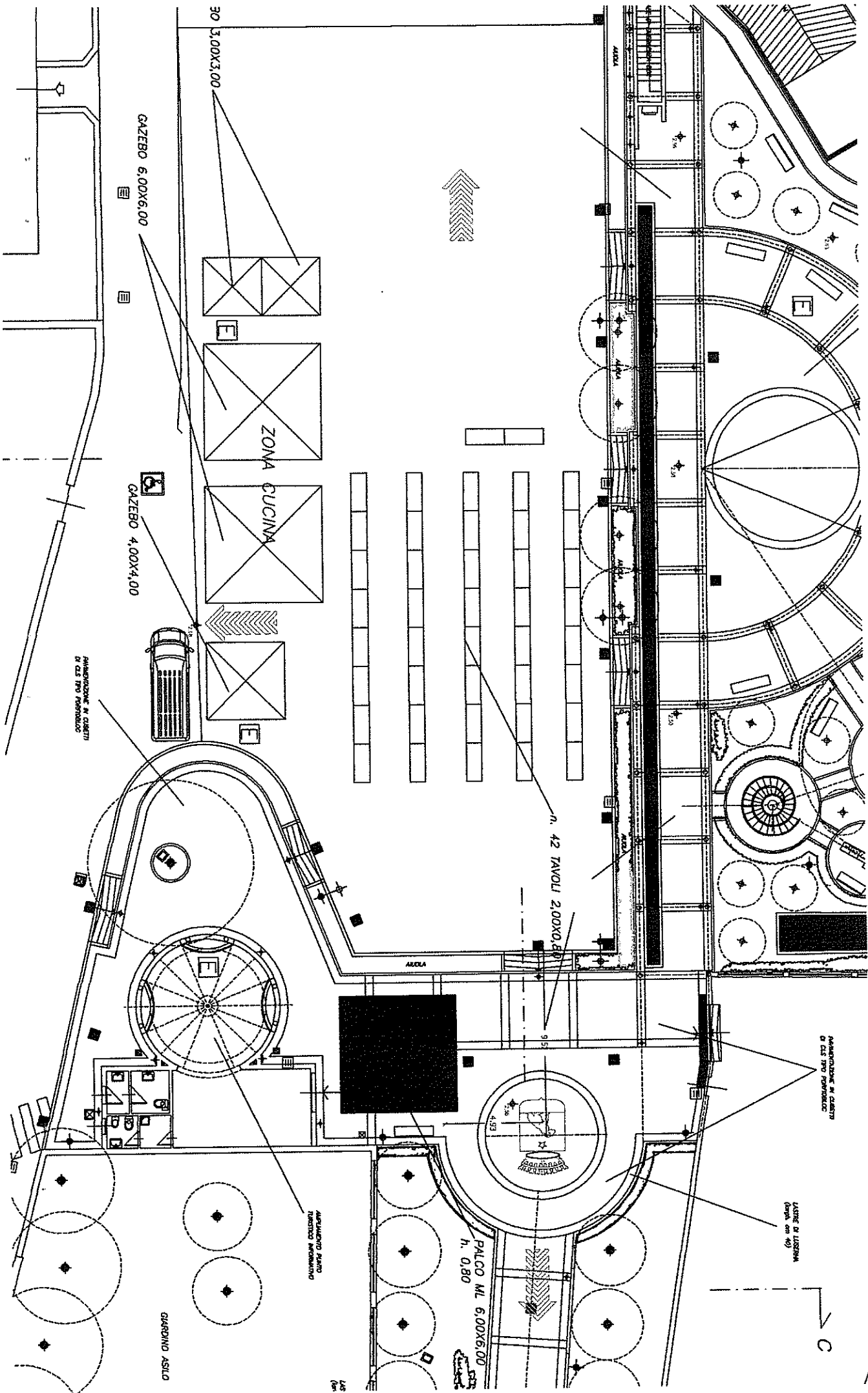

GAZEBO 6,00X6,00

GAZEBO 4,00X4,00

ZONA CUCINA

n. 42 TAVOLI 2,00X0,80

PALCO ML 6,00X6,00  
h. 0,80

ARRETRAMENTO IN CASO  
DI CUI PER FORTIFICAZIONE

LAVORI DI LAVORAZIONE  
(SALA, con 40)

GIARDINO ASILO

ARRETRAMENTO PER  
TRATTO FORTIFICAZIONE

AUOLA

BARBARA  
ALBERTINI



1:50



## PIAZZA LIGURIA

### - **Inquadramento**

La piazza è ubicata nella parte di centro urbano immediatamente a est del centro storico lungo la direttrice costituita da Viale Liguria . E' interessata anch'essa da eventi non definibili a priori collegati a particolari stagioni e festività dell'anno (anche eventi particolari quali le Notti Bianco Blu ecc. ) eventuali mercatini. E costituita dalla rotonda di Piazza Liguria e dal tratto iniziale di Viale Liguria che per gli eventi vengono chiusi al traffico.

### - **Manifestazioni ed eventi previsti**

L'uso dello spazio urbano è destinato principalmente a manifestazioni generiche non classificabili a priori collegate a particolari stagioni e festività dell'anno (ad esempio Notti Bianco Blu ) eventuali mercatini.

### - **Valutazione massimo affollamento**

La superficie interessata comprensiva della Rotonda e del tratto iniziale di Viale Liguria ha una superficie complessiva di mq 1.450 circa – affollamento massimo 1,2 p/mq totale 1740 .

La piazza potrà essere utilizzata per manifestazioni ed eventi che prevedono livello di rischio basso/molto basso

### - **Monitoraggio degli ingressi**

Nessun vincolo imposto al passaggio e allo stazionamento del pubblico

### - **Accessi**

Chiusura accessi con transenne e automobile ( in quanto si tratta di tratto stradale e non pedonale come le altre piazze fino ad ora analizzate )

### - **Suddivisione dei settori dell'area di affollamento**

Non vi sono vincoli e/o delimitazioni all'area di stazionamento

### - **Uscite di sicurezza**

Le uscite di sicurezza corrispondono ai tre principali accessi e conducono nelle via adiacenti come indicato in planimetria.

### - **Apparati e indicazioni antincendio**

In base alla tipologia di evento che si andrà a svolgere sarà onere di ciascun organizzatore valutare il piano di sicurezza antincendio con segnalazione delle via di fuga e eventuali apparti ( estintori ecc. )

### - **Spazi e servizi di supporto e accessori**

Non è richiesto alcun servizio di supporto

### - **Aree di primo interventi per assistenza sanitaria**

Si prevedono come spazi dedicati le aree adibite a parcheggio ubicato nella parte verso mare della Piazza in fregio all'Aurelia

### - **Presenza impianto di diffusione sonora**

Potranno essere utilizzati i service audio della manifestazione

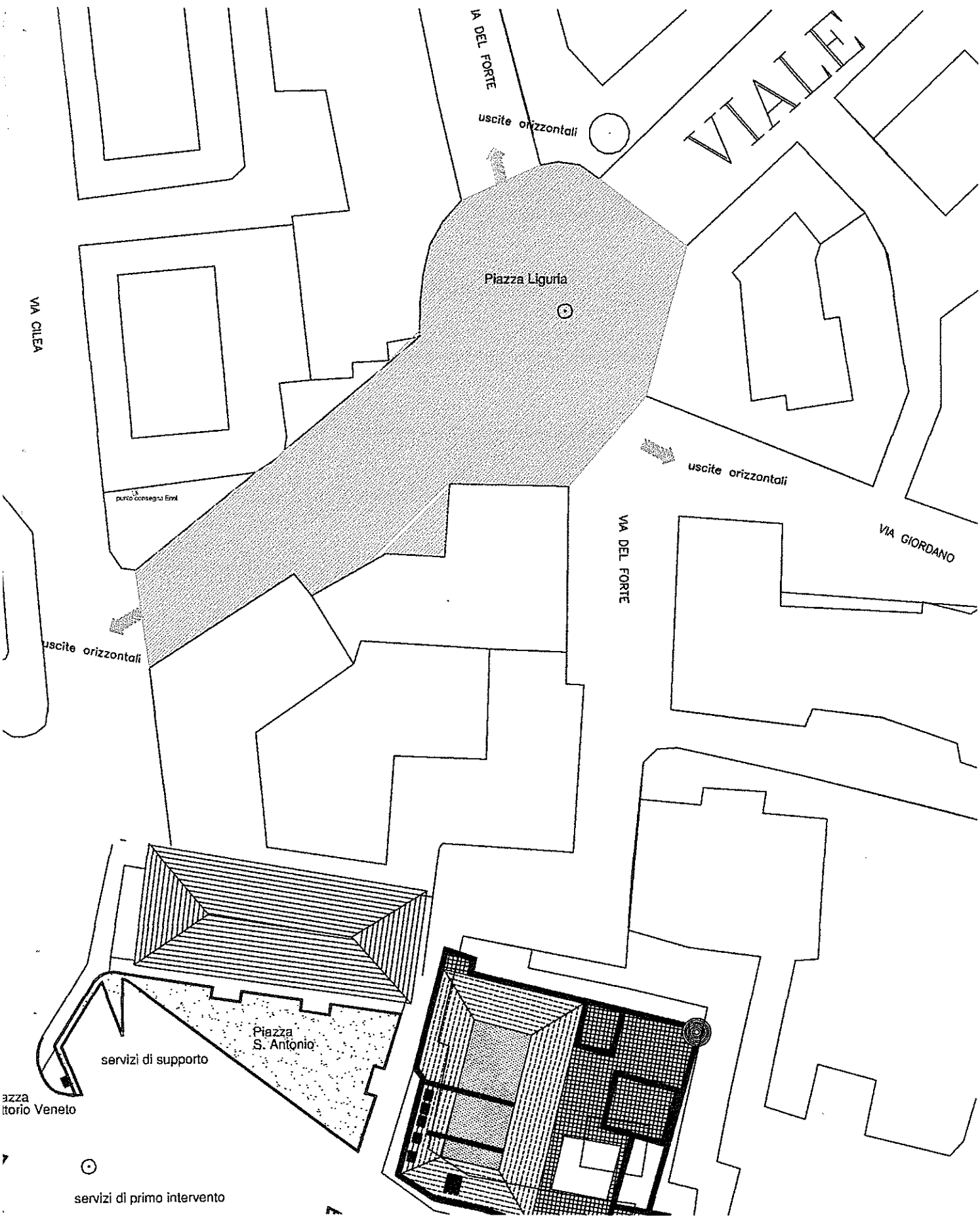

VIA CILEA

VIA DEL FORTE

VIALE

uscite orizzontali

Piazza Liguria

punto consegna Enel

uscite orizzontali

VIA GIORDANO

VIA DEL FORTE

uscite orizzontali

servizi di supporto

Piazza S. Antonio

Piazza S. Antonio Veneto



servizi di primo intervento



## PIAZZA DELLA CONCORDIA

PIAZZA DELLA CONCORDIA

#### - **Inquadramento**

La piazza è ubicata nel cuore del centro storico ed è anche la piazza su cui affacciano la Chiesa della N.S. della Concordia e l'Oratorio . La pavimentazione della piazza è un piccolo gioiello di pavimentazione in ciottoli bianco e neri su disegno di Rossello. Si tratta di Piazza pedonale con tre accessi uno su Via Colombo, uno su Via S. Grosso e uno su Via dell'Oratorio.

#### - **Manifestazioni ed eventi previsti**

L'uso dello spazio urbano è destinato principalmente a rassegne teatrali - culturali – musicali e da anni accoglie la rassegna Estiva denominata "Palcoscenico Albissola".

#### - **Valutazione massimo affollamento**

La piazza viene allestita con palco modulare ( dimensioni 6,00 x 6,00 ) e di volta in volta vengono posizionate 192 sedie. Sono disponibili anche 270 posti in piedi per cui l'affollamento massimo è di 462 p. .

La piazza potrà essere utilizzata per manifestazioni ed eventi che prevedono livello di rischio basso/molto basso

#### - **Monitoraggio degli ingressi**

Non si prevedono varchi di accesso controllati, nel caso il pubblico potrà confluire nella zona di spettacolo attraverso i tre accessi da Via Colombo – Via S. Grosso e Via dell'oratorio

#### - **Accessi**

Non si prevede nessuna limitazione delle vie di accesso, tuttavia in funzione della manifestazione potrà essere valutato il posizionamento di transenne.

#### - **Suddivisione dei settori dell'area di affollamento**

L'area è naturalmente delimitata dagli edifici che circondano la piazza e divisa nella zona con sedie ( 192 posti ) e nella zona per stazionamento in piedi.

#### - **Uscite di sicurezza**

Le uscite di sicurezza corrispondono ai tre principali accessi e conducono nelle via adiacenti come indicato in planimetria.

#### - **Apparati e indicazioni antincendio**

La spiaggia è allestita per gli spettacoli del Palcoscenico Albissola con tre estintori mobili e segnalazione luminosa delle uscite di sicurezza.

#### - **Spazi e servizi di supporto e accessori**

Non si prevedono spazi dedicati, tuttavia in caso di necessità i mezzi di soccorso potranno raggiungere il luogo della manifestazione attraverso via dell'Oratorio

#### - **Aree di primo interventi per assistenza sanitaria**

Non si prevedono zone dedicate al primo intervento in funzione dell'affollamento e del rischio previsto



#### - **Presenza impianto di diffusione sonora**

Potranno essere utilizzati i service audio della manifestazione

# PLANIMETRIA ALLESTIMENTO PIAZZA CONCORDIA

(N.B. le sedie vengono tolte dopo ogni spettacolo e rimesse al successivo e quindi non costituiscono struttura fissa specificatamente destinata allo stazionamento del pubblico)

scala 1:200

-  estintore mobile
-  segnalazione luminosa uscite
-  uscite orizzontali

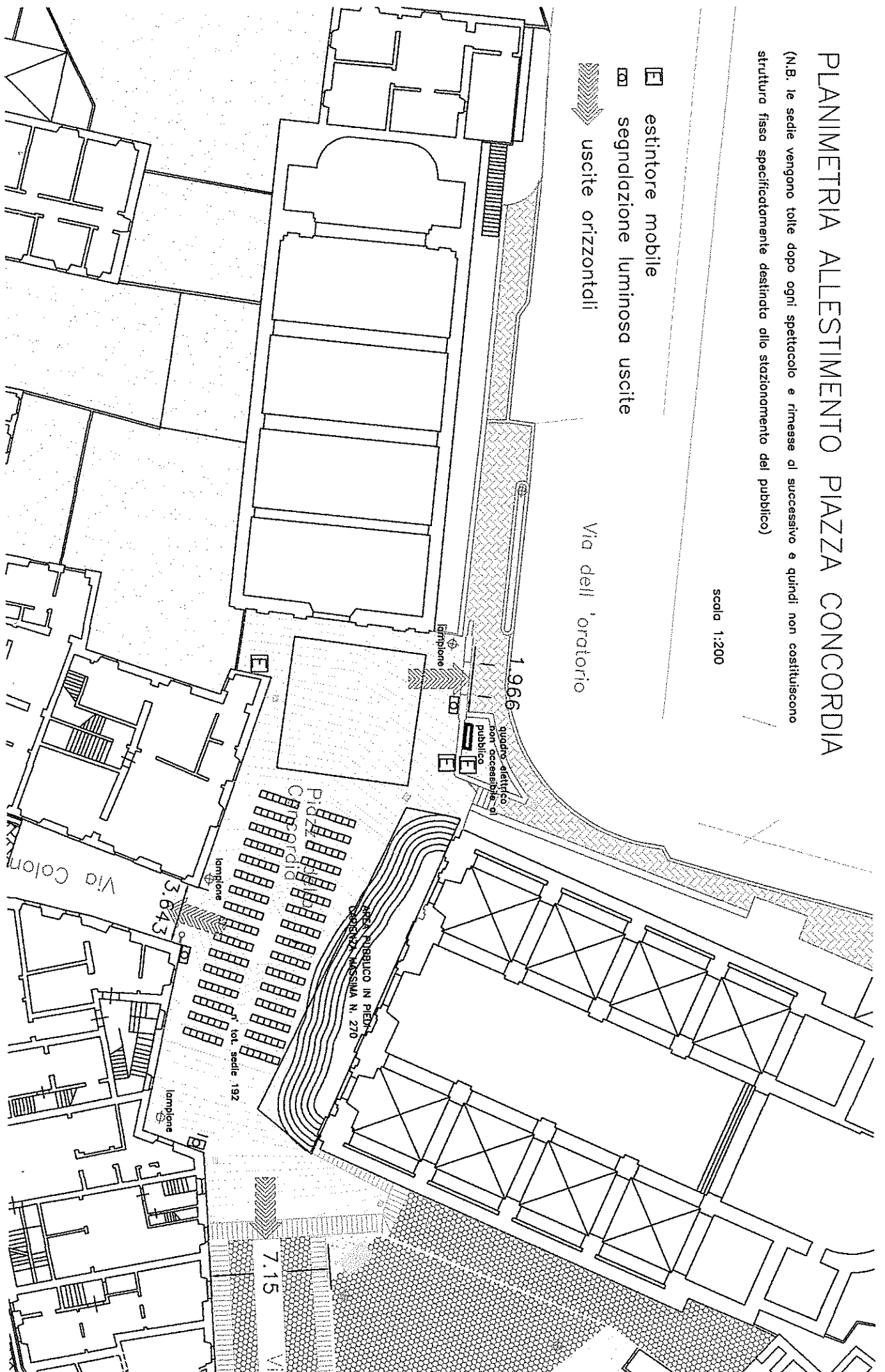



PASSEGGIATA IN FREGIO SPIAGGIA LIBERA ATTREZZATA

## PASSEGGIATA DEGLI ARTISTI ZONA IN FREGIO ALLA SPIAGGIA LIBERA ATTREZZATA

### - **Inquadramento**

Lo spazio di Passeggiata degli artisti è posto nella parte finale della storica Passeggiata lato Torrente Sansobbia ed è costituita da una serie di spazi che vengono utilizzati per vari tipi di eventi e manifestazioni. Si tratta di area totalmente pedonale collegata alla passeggiata E. Montale del Comune di Albisola Superiore dal ponte pedonale sul Torrente Sansobbia.

### - **Manifestazioni ed eventi previsti**

L'uso dello spazio urbano è destinato principalmente a spettacoli musicali e/o di intrattenimento con uso del palco modulare ( dimensioni 6,00x 6,00 ) oltre ad alcuni appuntamenti che da alcuni anni si ripetono (quali la Festa per la Bandiera Blu delle Spiagge – La festa della Birra ecc. )

### - **Valutazione massimo affollamento**

Si tratta di spazio aperto non confinato e quindi di difficile definizione . La superficie presunta di occupazione risulta pari a circa mq 1.133 da cui deriva un affollamento massimo di 1.113x1,2 0 1.359 persone.

Si tratta però di persone di passaggio senza stazionamento fisso . L'area è dotata di punto di consegna per elettricità per i service utilizzati sul palco, non accessibile al pubblico.

### - **Monitoraggio degli ingressi**

Non si prevedono varchi di accesso controllati, nel caso il pubblico potrà confluire nella zona di spettacolo attraverso la Passeggiata degli Artisti lato ovest, attraverso il ponte pedonale sul Sansobbia e attraverso l'Aurelia

### - **Accessi**

Non si prevede nessuna limitazione delle vie di accesso, tuttavia in funzione della manifestazione potrà essere valutato il posizionamento di transenne.

### - **Suddivisione dei settori dell'area di affollamento**

Non è prevista alcuna delimitazione delle aree di spettacolo né delimitazioni tra zona spettacolo e pubblico. In ogni caso qualunque sia il tipo di evento previsto il nastro della passeggiata caratterizzato dai pannelli in mosaico ceramico non può mai essere occupato da pubblico e/o attrezzature. Le manifestazioni che prevedono stazionamenti dovranno avere aree opportunamente delimitate.

### - **Uscite di sicurezza**

Le uscite di sicurezza corrispondono ai tre principali accessi e conducono nelle direzioni come indicato in planimetria. La luce libera delle vie di fuga sarà sufficiente per permettere l'allontanamento del pubblico.

### - **Apparati e indicazioni antincendio**

In base alla tipologia di evento che si andrà a svolgere sarà onere di ciascun organizzatore valutare il piano di sicurezza antincendio con segnalazione delle vie di fuga e eventuali apparati ( estintori ecc. )

### - **Spazi e servizi di supporto e accessori**

Non si prevedono spazi dedicati, tuttavia in caso di necessità i mezzi di soccorso potranno raggiungere l'accesso dall'Aurelia ( di fronte attraversamento pedonale su Viale Faraggiana).

- **Aree di primo interventi per assistenza sanitaria**

Nel caso di manifestazione che lo necessitano gli spazi potranno essere predisposti nella zona di accesso dall'Aurelia

- **Presenza impianto di diffusione sonora**
- Potranno essere utilizzati i service audio della manifestazione

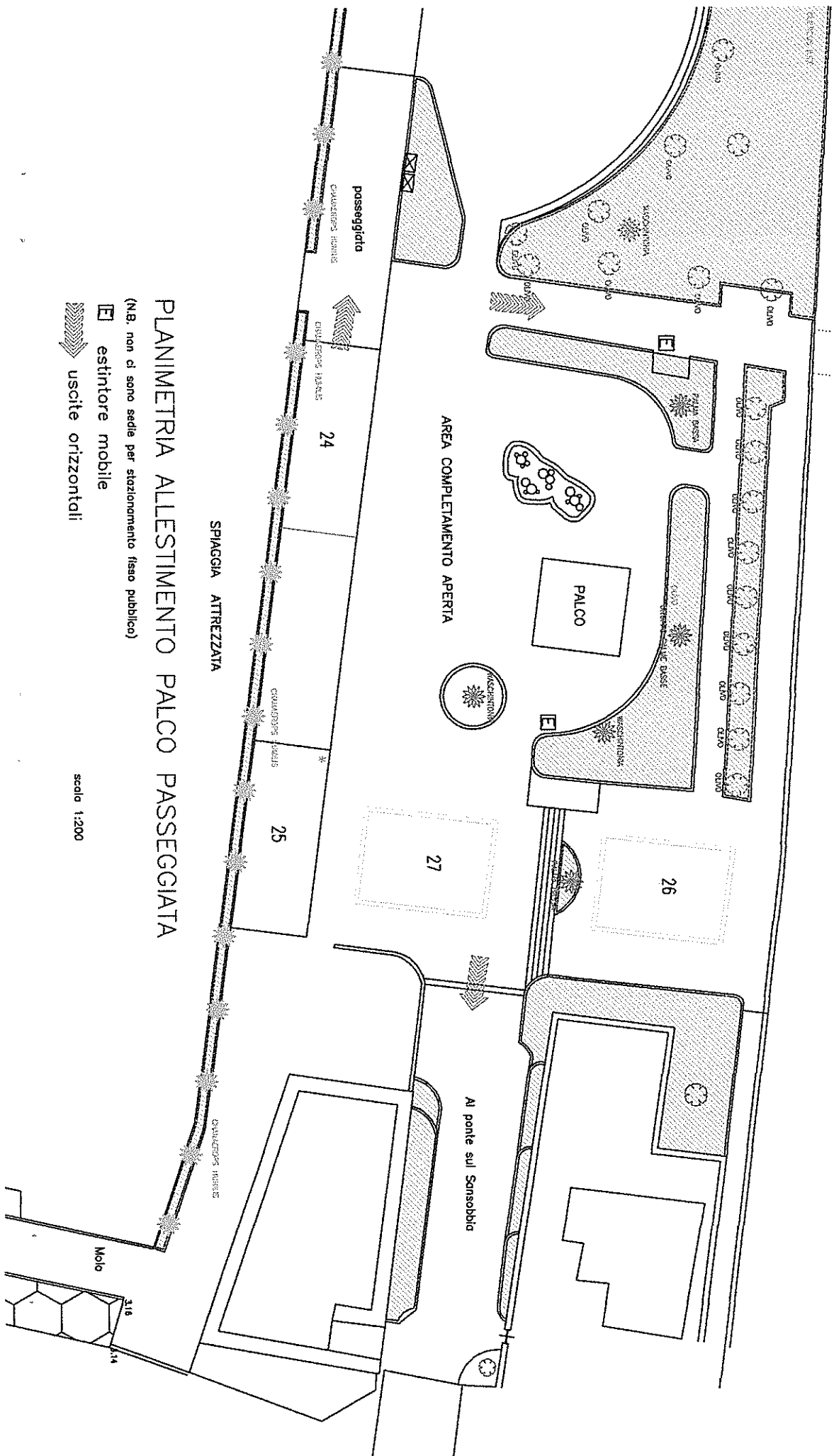

**PLANIMETRIA ALLESTIMENTO PALCO PASSEGGIATA**

(N.B. non ci sono sedie per stazionamento fisso pubblico)

- ☐ estintore mobile
- ➡ uscite orizzontali

scala 1:200



PASSEGGIATA PIAZZA PANCHINA MONCADA

## PASSEGGIATA DEGLI ARTISTI ZONA PIAZZA PANCHINA MONCADA

### - **Inquadramento**

La zona in questione fa parte degli spazi della passeggiata degli Artisti nella parte finale verso il Torrente Sansobbia collegata alla passeggiata E . Montale del Comune di Albisola Superiore dal ponte pedonale sul Torrente Sansobbia ed è utilizzata in particolare per accogliere gli spettacoli viaggianti ( burattini ecc. )

### - **Manifestazioni ed eventi previsti**

L'uso dello spazio urbano è destinato principalmente ad accogliere gli spettacoli viaggianti ( Burattini ecc ) che allestiscono l'area in base alla tipologia di spettacolo.

### - **Valutazione massimo affollamento**

Si tratta di area pavimentata definita dalla panchina semicircolare di Moncada lato Aurelia e dalle aiuole che dividono lo spazio dal nastro della Passeggiata degli Artisti . La superficie presunta di occupazione risulta pari a circa mq 443,00 da cui deriva un affollamento massimo di  $443,00 \times 1,20 = 530$  persone.

Si tratta di persone che stazioneranno esclusivamente all'interno dell'area che per lo spettacolo sarà opportunamente confinata dagli organizzatori.

### - **Monitoraggio degli ingressi**

Gli organizzatori organizzeranno varchi di accesso controllati, nel caso il pubblico potrà confluire nella zona di spettacolo attraverso la Passeggiata degli Artisti lato ovest, attraverso il ponte pedonale sul Sansobbia e attraverso l'Aurelia

### - **Accessi**

Il numero degli accessi sarà definito dagli organizzatori dello spettacolo . In linea generale ci sono tre punti di accesso e di uscita indicati in planimetria.

### - **Suddivisione dei settori dell'area di affollamento**

Ci sarà una delimitazione delle aree di spettacolo In ogni caso qualunque sia il tipo di evento previsto il nastro della passeggiata caratterizzato dai pannelli in mosaico ceramico non può mai essere occupato da pubblico e/o attrezzature. Le manifestazioni che prevedono stazionamenti dovranno avere aree opportunamente delimitate.

### - **Uscite di sicurezza**

Le uscite di sicurezza corrispondono ai tre principali accessi e conducono nelle direzioni come indicato in planimetria. La luce libera delle vie di fuga sarà sufficiente per permettere l'allontanamento del pubblico.

### - **Apparati e indicazioni antincendio**

In base alla tipologia di evento che si andrà a svolgere sarà onere di ciascun organizzatore valutare il piano di sicurezza antincendio con segnalazione delle vie di fuga e eventuali apparati ( estintori ecc. )

### - **Spazi e servizi di supporto e accessori**

Non si prevedono spazi dedicati, tuttavia in caso di necessità i mezzi di soccorso potranno raggiungere l'accesso dall'Aurelia ( di fronte attraversamento pedonale su Viale Faraggiana).

- **Aree di primo interventi per assistenza sanitaria**

Nel caso di manifestazione che lo necessitano gli spazi potranno essere predisposti nella zona di accesso dall'Aurelia

- **Presenza impianto di diffusione sonora**
- Potranno essere utilizzati i service audio della manifestazione

S.S. AURELIA

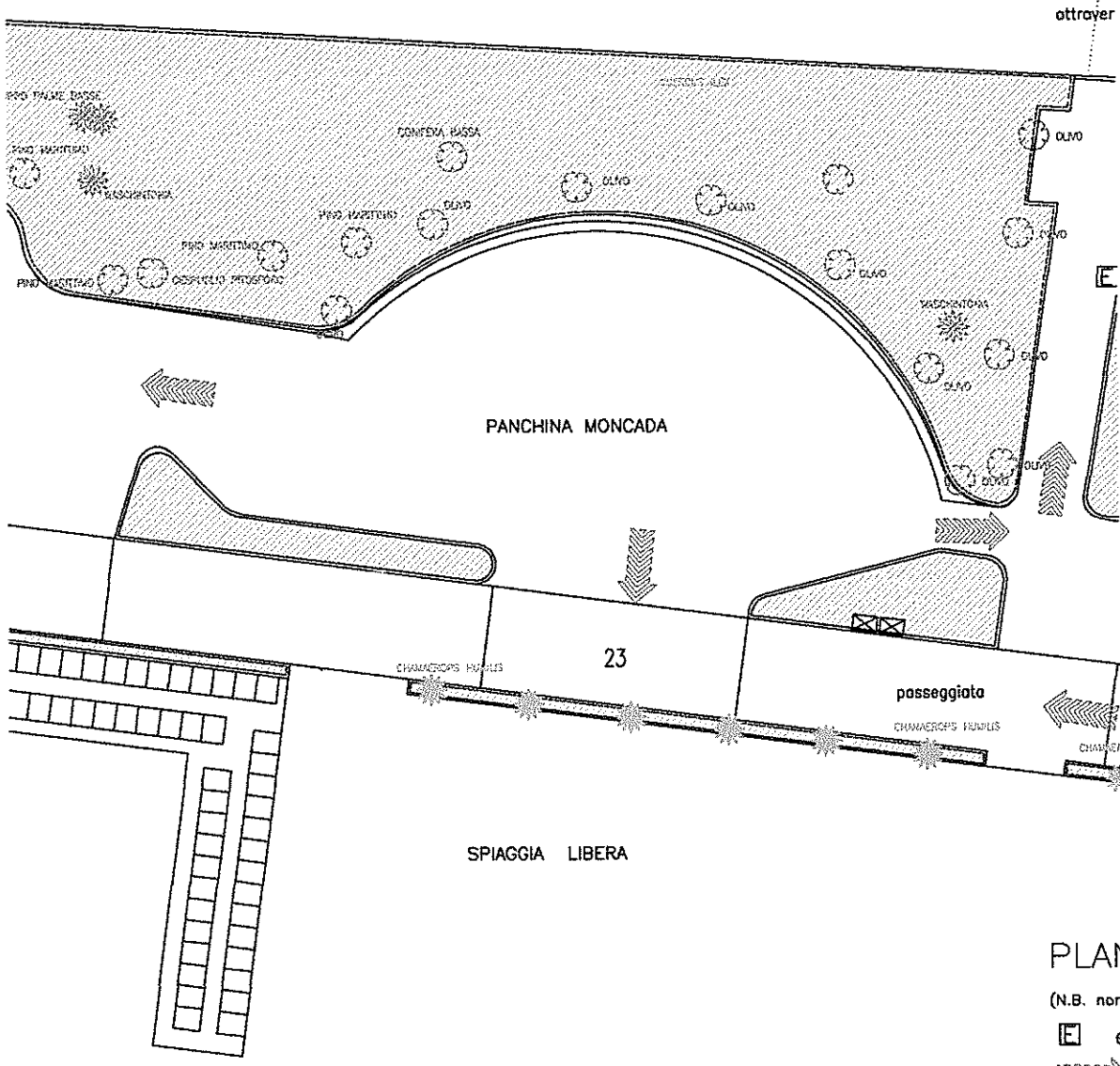

PLAN

(N.B. non

□ E





PASSEGIATA IN FREGIO SPIAGGIA LIBERA DAVANTI ALLA SEDE COMUNALE

## PASSEGGIATA DEGLI ARTISTI SPIAGGIA LIBERA DI FRONTE ALLA SEDE COMUNALE

### - **Inquadramento**

Lo spazio di Passeggiata degli artisti è posto nella parte centrale della storica Passeggiata nella zona di fronte alla sede comunale collegata direttamente a Piazza del Popolo tramite il sottopasso pedonale.

### - **Manifestazioni ed eventi previsti**

L'uso dello spazio urbano è destinato principalmente a eventi non definibili a priori collegati a particolari stagioni e festività dell'anno ( Natale – Carnevale ecc. ) nonché a manifestazioni sportive quali quella primaverile denominata Swim – run.

### - **Valutazione massimo affollamento**

Si tratta di spazio aperto non confinato e quindi di difficile definizione . La superficie presunta di occupazione risulta pari a circa mq 315,19 da cui deriva un affollamento massimo di 378 persone.

Si tratta però di persone di passaggio senza stazionamento fisso . .

### - **Monitoraggio degli ingressi**

Non si prevedono varchi di accesso controllati, nel caso il pubblico potrà confluire nella zona di spettacolo attraverso la Passeggiata degli Artisti lato ovest ( proveniente da direzione Savona ) e lato est ( proveniente da direzione Genova) oppure da Piazza del Popolo attraverso il sottopasso.

### - **Accessi**

Non si prevede nessuna limitazione delle vie di accesso, tuttavia in funzione della manifestazione potrà essere valutato il posizionamento di transenne.

### - **Suddivisione dei settori dell'area di affollamento**

Non è prevista alcuna delimitazione delle aree di spettacolo né delimitazioni tra zona spettacolo e pubblico. spettacolo In ogni caso qualunque sia il tipo di evento previsto il nastro della passeggiata caratterizzato dai pannelli in mosaico ceramico non può mai essere occupato da pubblico e/o attrezzature. Le manifestazioni che prevedono stazionamenti dovranno avere aree opportunamente delimitate.

### - **Uscite di sicurezza**

Le uscite di sicurezza corrispondono ai tre principali accessi e conducono nelle direzioni come indicato in planimetria. La luce libera delle vie di fuga sarà sufficiente per permettere l'allontanamento del pubblico.

### - **Apparati e indicazioni antincendio**

In base alla tipologia di evento che si andrà a svolgere sarà onere di ciascun organizzatore valutare il piano di sicurezza antincendio con segnalazione delle via di fuga e eventuali apparati ( estintori ecc. )

### - **Spazi e servizi di supporto e accessori**

Non si prevedono spazi dedicati.

### - **Aree di primo interventi per assistenza sanitaria**

Nel caso di manifestazione che lo necessitano gli spazi potranno essere predisposti nella zona di Piazza del Popolo

PIAZZA DEL POPOLO

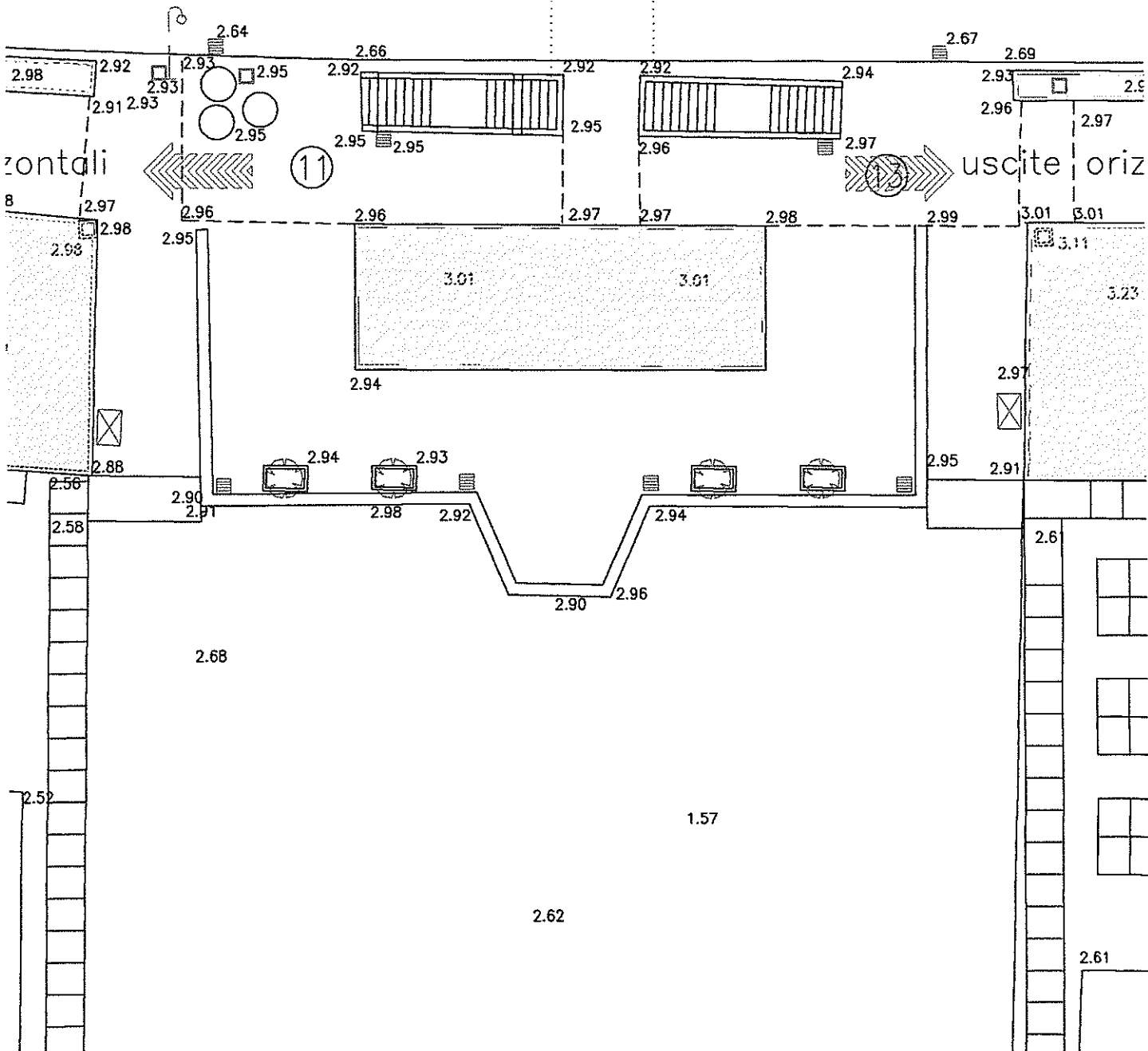
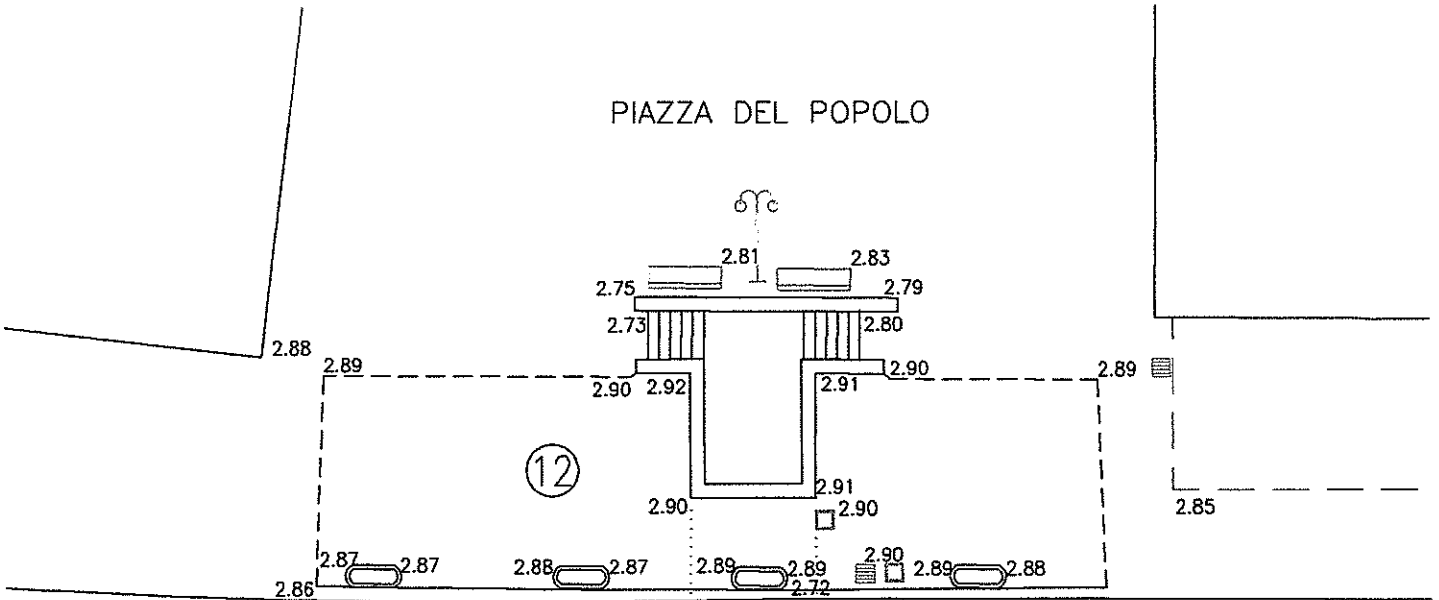



CASA MUSEO JORN

## CASA MUSEO JORN – SPAZI ESTERNI

### - **Inquadramento**

La struttura museale è ubicata nella zona collinare del territorio comunale denominata Bruciati ed è composta da due fabbricati - una vasca storica di accumulo acqua e la zona giardino. E' raggiungibile a piedi attraverso strada e scalinate pubbliche oppure in auto.

### - **Manifestazioni ed eventi previsti**

L'uso dello spazio urbano è destinato principalmente a manifestazioni di tipo culturale e/o artistiche connesse con l'utilizzo del museo e dei relativi spazi.

### - **Valutazione massimo affollamento**

Superficie utilizzabile spiazzo attrezzato per funzioni multimediali e servizi mq 79,00 circa che comporta una capienza massima di 94 persone.

La piazza potrà essere utilizzata per manifestazioni ede eventi che prevedono livello di rischio basso/molto basso.

### - **Monitoraggio degli ingressi**

Gli accessi dovranno essere monitorati per non superare il numero massimo consentito dalla capienza trattandosi di spazi molto piccoli.

### - **Accessi**

Accesso dal cancello principale che dovrà essere aperto per tutta la durata degli eventi.

### - **Suddivisione dei settori dell'area di affollamento**

Non vi sono vincoli e/o delimitazioni all'area di stazionamento

### - **Uscite di sicurezza**

Le uscite di sicurezza corrispondono all'accesso dal cancello principale e dal cancelletto secondario che dovrà anch'esso essere sempre aperto per tutta la durata degli eventi.

### - **Apparati e indicazioni antincendio**

Sono presenti gli apparati in dotazione alla struttura museale e in base alla tipologia di evento che si andrà a svolgere sarà onere di ciascun organizzatore valutare il piano di sicurezza antincendio con segnalazione delle vie di fuga

### - **Spazi e servizi di supporto e accessori**

Non è richiesto alcun servizio di supporto

### - **Aree di primo interventi per assistenza sanitaria**

Non necessario

### - **presenza impianto di diffusione sonora**

Potranno essere utilizzati i servizi audio delle manifestazioni per la diffusione sonora



VASCA - NINFE

CASA - MUSEO

TOILETTE - MUSEO

VERANDA

cancello a doppia anta

cancelletto

cancello a doppia anta



VIA GABRIELE D'ANNUNZIO



## PARCO FARAGGIANA

## PARCO FARAGGIANA

### - **Inquadramento**

Il Parco Faraggiana costituisce uno dei punti centrali di aggregazione dell'abitato di Albissola Marina , frequentato in particolare nei mesi primaverili ed estivi ma anche nelle belle giornate invernali soprattutto da bambini dopo la scuola.

### - **Manifestazioni ed eventi previsti**

Feste e sagre eno-gastronomiche ( sagra del maialetto – festa della birra ) e possibilità di spettacoli serali per bambini con l'installazione di una pedana bassa di dimensioni 6,00 x 3,00.

### - **Valutazione massimo affollamento**

Superficie complessiva area parco circa mq 3.102 che consentirebbe una capienza massima di 3.722 persone. L'area effettivamente occupata dalle sagre normalmente è di mq 1.431 con una capienza massima di 1.717 persone.

Il parco potrà essere utilizzata per manifestazioni ed eventi che prevedono livello di rischio basso/molto basso

### - **Monitoraggio degli ingressi**

L'accesso all'area di somministrazione avverrà attraverso il cancello principale su via Salomoni che dovrà essere mantenuto aperto per tutta la durata dell'evento

### - **Accessi**

Accesso generalizzato dal cancello principale che dovrà essere aperto per tutta la durata degli eventi.

### - **Suddivisione dei settori dell'area di affollamento**

Non vi sono vincoli e/o delimitazioni all'area di stazionamento

### - **Uscite di sicurezza**

Le uscite di sicurezza corrispondono all'accesso dal cancello principale e all'uscita secondaria verso la zona deposito comunale il cui cancello dovrà essere aperto per tutta la durata dell'evento. L'uscita finale sarà sempre comunque il cancello principale su Via salomoni

### - **Apparati e indicazioni antincendio**

In base alla tipologia di evento che si andrà a svolgere sarà onere di ciascun organizzatore valutare il piano di sicurezza antincendio con segnalazione delle via di fuga e eventuali apparati ( estintori ecc. )

### - **Spazi e servizi di supporto e accessori**

Si prevedono come spazi dedicati le aree adibite comunemente a parcheggio ubicate in prossimità del cancello di ingresso su Via Salomoni

### - **Aree di primo interventi per assistenza sanitaria**

L'area di primo intervento è prevista in prossimità degli spazi dedicati a supporto e accessori

### - **presenza impianto di diffusione sonora**

Potranno essere utilizzati i servizi audio delle manifestazioni per la diffusione sonora

-

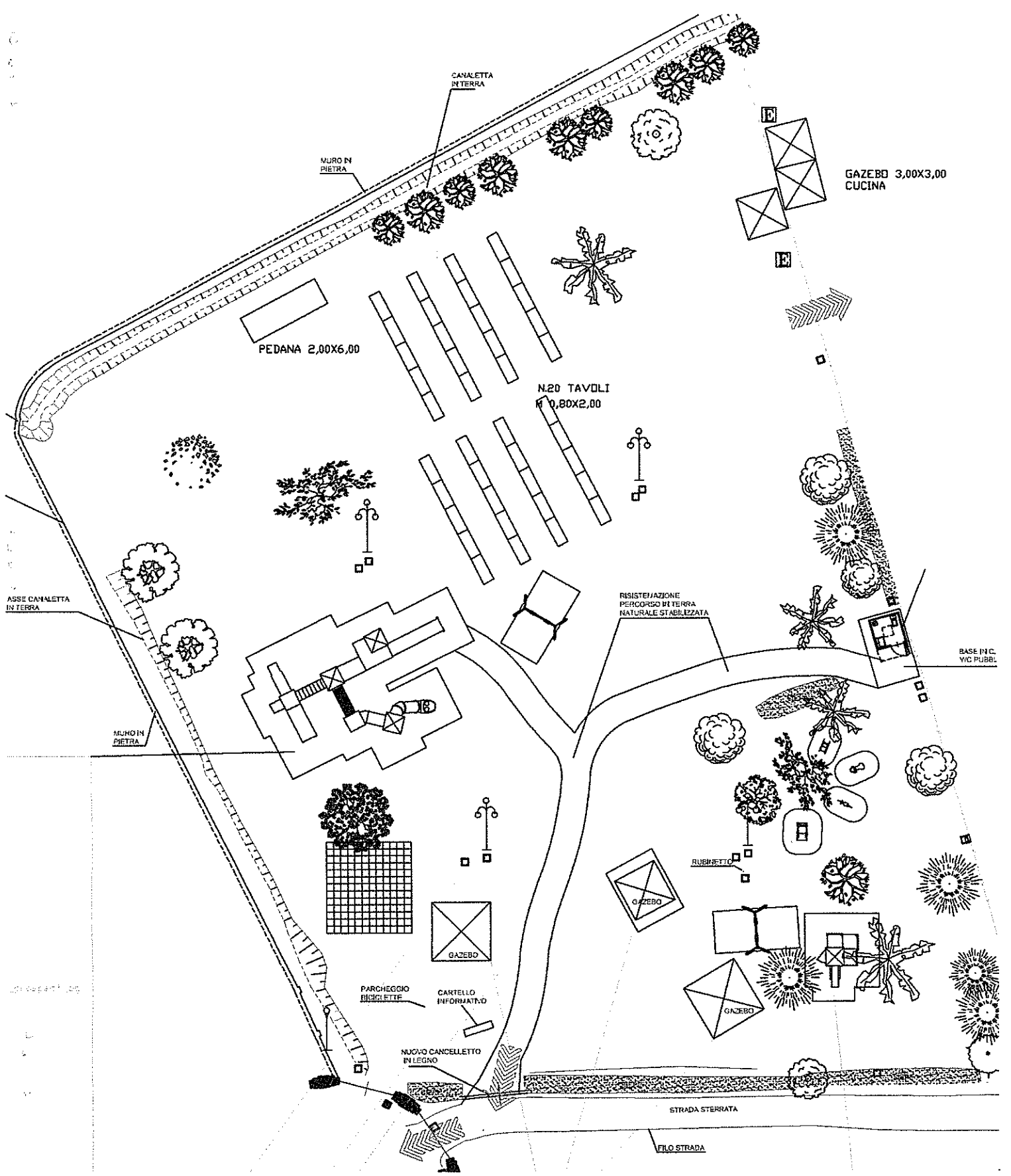

CANALETTA IN TERRA

MURO IN PIETRA

GAZEBO 3,00X3,00 CUCINA

PEDANA 2,00X6,00

N.20 TAVOLI 1,80X2,00

ASSE CANALETTA IN TERRA

MURO IN PIETRA

RISISTENZA PERCORSO IN TERRA NATURALE STABILIZZATA

BASE IN C. VIC PUBBL.

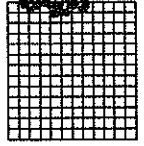

PARCHEGGIO BICICLETTE

CARTELLINO INFORMATIVO

NUOVO CANCELLETTO IN LEGNO

STRADA STERRATA

FILO STRADA



GAZEBO



GAZEBO



GAZEBO

SUBNETTO

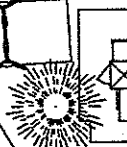

SUBNETTO

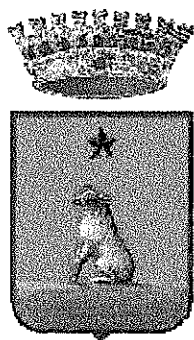

# **COMUNE DI ALBISSOLA MARINA**

## **LINEA GUIDA**

### **IN MATERIA DI SICUREZZA NELLE MANIFESTAZIONI PUBBLICHE E NELLE AREE DESTINATE AD OSPITARE EVENTI DI PUBBLICO SPETTACOLO.**

## INTRODUZIONE

Il presente documento, redatto al fine di pianificare tutti gli aspetti relativi a Safety e Security, da intraprendere e rispettare ogni qualvolta sia in programma lo svolgimento di manifestazioni, spettacoli, eventi sportivi, sagre ecc sul territorio del Comune di Albissola Marina; ha il compito di prevedere, attraverso valutazioni generali, una serie di parametri di valutazione e classificazione del rischio e le successive essenziali misure da attuare ai fini della sicurezza e della pubblica incolumità.

### Normativa di riferimento

- R.D. 773/1931 T.U.L.P.S.
- R.D. 635 del 1940 regolamento di attuazione del T.U.L.P.S.
- D.M. 19/08/1996 ( regola tecnica di prevenzione incendi )
- D.M. 18/03/1996 ( norme di sicurezza per costruzione ed esercizio degli impianti sportivi )
- D.M. 10/03/1998 ( criteri generali di sicurezza antincendio )
- D.lgs. 222/2016 ( allegato tecnico limitatamente al regime amministrativo connesso all'organizzazione di eventi pubblici );
  
- Circolare n. 555/OP/0001991/2017/1 del 7/06/2017 del Capo della Polizia - Prefetto Gabrielli;
- Circolare n. 11646 del 19/06/2017 del Capo Dipartimento Vigili del Fuoco - Prefetto Frattasi
- Circolare n. 11001/110 (10) del 28/07/2017 del Capo Gabinetto M.I. - Prefetto Morcone
- Direttiva emanata dalla Prefettura di Savona "Pubbliche manifestazioni aspetti di Safety e Security" del 09/06/2017;
- Direttiva emanata dalla Prefettura di Savona "Organizzazione eventi ed assistenza sanitaria", in data 04/07/2017;

### Il "calcolo" del rischio-evento

Come noto, attualmente la classificazione del livello di rischio viene definita in maniera empirica applicando il c.d. algoritmo di Maurer, metodo sviluppato per determinare l'indice potenziale di rischio indotto rispetto ad un determinato evento, nonché la corrispondente dimensione del dispositivo di soccorso.

Inizialmente applicato in Italia per garantire adeguata assistenza sanitaria in occasione di grandi eventi – recepito anche dalla Regione Liguria con D.G.R. n. 460/2016 per dare applicazione all'accordo fra Ministero della Salute e Conferenza Stato Regioni n. 13/9/CR8C/C/ del 5/08/2014 – l'algoritmo di Maurer rappresenta ora la "base di calcolo" per gli organizzatori di eventi pubblici (ovvero gli uffici comunali preposti quando la manifestazione è organizzata in house).

E' attraverso tale prospetto che l'organizzatore dichiara all'amministrazione comunale il grado di complessità, in funzione del quale le autorità comunali sono tenute a verificare, in prima battuta, le correlate misure di safety e a decidere, eventualmente, di coinvolgere nel processo di valutazione altre componenti che concorrono al sistema integrato di sicurezza.

Si riporta di seguito il modello proposto di "Comunicazione manifestazione/evento in programma sul territorio comunale e calcolo del livello di rischio relativo", da far pervenire debitamente compilata e sottoscritta dagli organizzatori, almeno 30 giorni prima della data scelta per l'iniziativa.

N.B. La compilazione della "Tabella classificazione rischio eventi", sarà requisito fondamentale per l'autorizzazione allo svolgimento delle manifestazioni.

Spett.le SUAP  
Comune di Albissola Marina  
P.zza del Popolo 12  
17012 Albissola Marina

PEC: [comunealbissolamarina@legalmail.it](mailto:comunealbissolamarina@legalmail.it)

**OGGETTO: Comunicazione manifestazione/evento in programma sul territorio comunale e calcolo del livello di rischio relativo.**

Il/la Sottoscritto/ \_\_\_\_\_ c.f. \_\_\_\_\_

nato a \_\_\_\_\_ (\_\_\_\_) il \_\_\_\_ / \_\_\_\_ / \_\_\_\_\_,

residente a \_\_\_\_\_ (\_\_\_\_) in \_\_\_\_\_ n° \_\_\_\_\_

**in qualità di titolare/legale rappresentante dell' Azienda/Associazione/Ente:**

C.F. \_\_\_\_\_ P.IVA \_\_\_\_\_

Denominazione o ragione sociale \_\_\_\_\_

Con sede nel Comune di \_\_\_\_\_ CAP \_\_\_\_\_ Provincia \_\_\_\_\_

Via, Piazza, \_\_\_\_\_ n. \_\_\_\_\_

consapevole che chiunque rilascia dichiarazioni mendaci è punito ai sensi del codice penale e delle leggi speciali in materia, ai sensi e per gli effetti dell'art. 46 D.P.R. n. 445/2000

### **DICHIARA**

Che è in fase di organizzazione la seguente manifestazione sul territorio comunale:

**NOME MANIFESTAZIONE** \_\_\_\_\_

**DATA/ORA INIZIO:** \_\_\_\_\_

**DATA/ORA FINE:** \_\_\_\_\_

**LOCALIZZAZIONE:** \_\_\_\_\_

**ORGANIZZATORI** \_\_\_\_\_

**REFERENTE (Nome, Cognome e cellulare)** \_\_\_\_\_

INDIRIZZO E-MAIL PER COMUNICAZIONI: \_\_\_\_\_

**REFERENTE PER ASPETTI DI SAFETY&SECURITY (Nome, Cognome e cellulare):**

\_\_\_\_\_

BREVE DESCRIZIONE DELL'EVENTO \_\_\_\_\_

\_\_\_\_\_

EVENTUALI CRITICITA'

\_\_\_\_\_

Si allega alla presente:

- Scheda di qualificazione del livello di rischio indotto per l'evento in oggetto ("Tabella classificazione rischio eventi");
- Fotocopia (fronte/retro) Documento di Identità del dichiarante

Data \_\_\_\_\_

Firma \_\_\_\_\_

**N.B.** Quanto previsto nel presente documento, dovrà comunque essere implementato con la presentazione delle eventuali istanze collaterali, quali ad esempio:

- SCIA per pubblici spettacoli o per attività temporanea di somministrazione alimenti e bevande;
- Deroghe di varia natura (acustica , traffico ecc. );
- Eventuale richiesta di contributo economico, beni patrimoniali, spazi promozionali o altre forme di collaborazione da parte dell'Amministrazione;
- Richieste di occupazione di suolo pubblico temporaneo

## TABELLA CLASSIFICAZIONE RISCHIO EVENTI

VARIABILI CONNESSE ALL'EVENTO			
<b>Periodicità dell'evento</b>	annuale	1	
	mensile	2	
	tutti i giorni/settimanalmente	3	
	occasionalmente / all'improvviso	4	
<b>Tipologia di evento</b>	Religioso	1	
	Sportivo	1	
	intrattenimento	2	
	Politico-sociale	3	
	Concerto pop/rock	4	
<b>Altre variabili (anche più scelte)</b>	Previste vendita/consumo di alcol	1	
	Possibile consumo di stupefacenti	1	
	Presenza di categorie deboli (bambini, anziani)	1	
	Evento ampiamente pubblicizzato sui media	1	
	Presenza di personalità politiche/religiose/sportive/artisti	1	
	Possibili difficoltà nella viabilità	1	
	Presenza di tensioni socio politiche	1	
<b>Durata</b>	< 12 ore	1	
	Da 12 ore a 3 giorni	2	
	> 3 giorni	3	
<b>Luogo (anche più scelte)</b>	In città	1	
	In periferia/frazioni/piccoli centri urbani	2	
	In ambiente acquatico (mare, fiume, piscina)	2	
	Altro (ambiente montano, impervio)	2	
	Al coperto	1	

<b>Caratteristiche del luogo</b>  <b>(anche più scelte)</b>	all'aperto	2	
	Localizzato e ben definito	1	
	Esteso > un campo di calcio	2	
	Non delimitato	1	
	Delimitato (da recinzioni stabili, naturalmente, etc)	2	
	Presenza di scale per entrare/uscire	2	
	Recinzioni temporanee	3	
	Ponteggio temporaneo, palco, coperture, etc	3	
<b>Logistica dell'area</b>  <b>(anche più scelte)</b>	Servizi igienici disponibili	- 1	
	Disponibilità d'acqua	- 1	
	Punto di ristoro	- 1	
<b>SUBTOTALE A</b>			

<b>VARIABILI CONNESSE AL PUBBLICO</b>			
<b>Stima numero partecipanti</b>	0 - 500	0	
	501 - 1.500	1	
	1.501 - 4.000	2	
	4.001 - 10.000	4	
	>10.000	Eventi con oltre 10.000 persone sono da considerare sempre nella fascia di rischio elevato	
<b>Età prevalente dei partecipanti</b>	25 - 65	1	
	< 25 - >65	2	
<b>Densità partecipanti/mq</b>	Bassa fino a 1 pax/mq	0	
	Medio/bassa fino 2 pax/mq	1	
	Alta fino 4 pax/mq	2	
	Estrema > 4 pax/mq	4	
	Rilassato	1	

<b>Condizione stimata dei partecipanti</b>	Eccitato	2	
	Aggressivo	3	
<b>Stato dei partecipanti</b>	Seduti	1	
	In parte seduti	2	
	In piedi	3	
<b>SUBTOTALE B</b>			

<b>LIVELLO DI CLASSIFICAZIONE DEL RISCHIO INDOTTO DALL'EVENTO</b>	
---	--

<b>PUNTEGGIO</b>	<b>LIVELLO DI RISCHIO INDOTTO</b>
< 17	basso
fra 18 e 32	medio
oltre 32	elevato

Data \_\_\_\_\_ Firma \_\_\_\_\_

Gli eventi/manifestazioni in programma, in relazione al livello di rischio preventivo calcolato e comunicato dagli organizzatori stessi al SUAP comunale, verranno successivamente valutati dai Responsabili dei Settori interessati, anche tenendo in considerazione le seguenti variabili, di ausilio nel calibro delle misure di mitigazione del rischio necessarie:

- tipologia dell'evento
- caratteristiche del luogo
- affluenza di pubblico

Il tutto verrà quindi contestualizzato nella location scelta per l'evento, come da "Relazione generale di verifica delle condizioni di sicurezza delle aree luogo di manifestazioni ed eventi", redatta dal Responsabile del Settore Urbanistica, al fine di integrare le caratteristiche dell'evento con le peculiarità dell'area scelta per la sua realizzazione.

Al fine di utilizzare uno strumento di valutazione e comparazione oggettivo ed uniforme, il Comune di Albissola Marina procederà poi ad un confronto tra la "Tabella classificazione rischio eventi" redatta dagli organizzatori e la "Tabella comparativa della classificazione del rischio" allegata alle presenti Linee Guida – ALLEGATO 1.

Il Procedimento si concluderà con la comunicazione agli organizzatori in merito al livello di rischio assegnato alla manifestazione, e le conseguenti misure di salvaguardia da adottare.

Tabella comparativa della classificazione del rischio

R	CARATTERISTICHE DELL'EVENTO LIVELLO DEGLI APPRESTAMENTI	REGIME ABILITATIVO	RIFERIMENTI NORMATIVI	MISURE DI MITIGAZIONE * (Safety)
B A S S O	<ul style="list-style-type: none"> <li>evento gratuito rivolto ad un pubblico locale, con allestimenti contenuti essenzialmente in pedane e/o palco di dimensioni ridotte e impianto di amplificazione,</li> <li>non è agevole identificare con precisione il luogo dell'evento, magari perché previsto su porzione di area pubblica non esclusivamente riservata,</li> <li>nessun vincolo imposto (inteso come spazio naturalmente limitato, ovvero creato dall'organizzazione) al passaggio e allo stazionamento del pubblico,</li> <li>nessuna particolare forma di pubblicità dell'evento, comunque non eccedente l'ambito comunale,</li> <li>indice di affollamento prevedibile: fino a 1,5 pax/mq,</li> </ul>	<ul style="list-style-type: none"> <li>✓ <u>COMUNICAZIONE</u> al SUAP, nelle modalità previste dal comune, allegando scheda di qualificazione del livello di rischio indotto;</li> <li>✓ In caso di allestimenti, ancorchè minimi, certificati di conformità e corretto montaggio delle strutture e certificati di regolare esecuzione in caso di passaggio di impianti elettrici;</li> <li>✓ Ove prevista certificazione di impatto acustico.</li> </ul>	<p>Art. 68 TULPS (regime semplificato)</p> <p>art. 19 bis L. 241/90</p> <p>dec.lgs. 222/16</p> <p>allegato A punto 77</p> <p>legge 447/95</p>	<ul style="list-style-type: none"> <li>sopralluogo preventivo sull'area pubblica interessata, finalizzato anche ad individuare specifiche vulnerabilità, anche a carattere temporaneo, potenzialmente incidenti con l'evento programmato;</li> <li>acquisizione dei certificati di conformità/corretto montaggio per le strutture e gli impianti (ove presenti);</li> <li>verifica modalità di ingresso e sosta presso l'area di mezzi di soccorso in caso di necessità.</li> </ul>

\*I suggerimenti relativi alle misure di mitigazione non devono essere intese come un corpus unico, da applicare indifferentemente per ogni tipo di manifestazione, bensì debbono essere oggetto di vaglio critico allo scopo di enucleare le misure richieste in relazione alla tipologia di evento (analisi selettiva), ma anche per definire le specifiche modalità applicative (analisi adattiva). Resta inteso che le manifestazioni pubbliche per le quali si rende necessario prevedere specifiche misure di safety debbono presentare evidenti e particolari profili critici che richiedano un surplus di attenzione e cautela, a prescindere dalla loro tipologia e, entro certi limiti, anche dal grado di affollamento (fonte Circolare Dipartimento VV.F. n. 11464 del 19/06/2017).

M E D I O	<p>Evento che si distingue rispetto a quelli di prima fascia per una, o più, delle circostanze che seguono:</p> <ul style="list-style-type: none"> <li>• allestimenti ulteriori rispetto a quelli indicati in prima fascia,</li> <li>• il luogo dell'evento risulta piuttosto ben identificato, o identificabile, ancorchè non necessariamente riservato in via esclusiva</li> <li>• previsione di vincoli per l'accesso e/o lo stazionamento del pubblico,</li> <li>• previsione di ingressi a pagamento</li> <li>• necessità di adottare misure particolari per lo svolgimento dell'evento, es. modifica della viabilità, provvedimenti c/u per ragioni di sicurezza (vendita alcolici, somministrazione in vetro, etc.)</li> <li>• pubblicizzazione dell'evento a livello provinciale (giornali, radio, etc),</li> <li>• indice di affollamento prevedibile: fino 2,5 pax/mq.</li> </ul>	<p><u>AUTORIZZAZIONE*</u> rilasciata dal SUAP.</p> <p>Alla domanda dovranno essere al minimo allegate:</p> <ul style="list-style-type: none"> <li>✓ la scheda di qualificazione del livello di rischio indotto</li> <li>✓ una relazione tecnico descrittiva, che tracci anche il piano di sicurezza, sebbene in forma proporzionata al tipo di evento</li> <li>✓ c) quant'altro richiesto dal comune</li> </ul>	<p>Art. 68 + 80 (eventuale) TULPS</p> <p>dec.lgs. 222/16 punti 78 e 79</p> <p>legge 447/95</p>	<p>Come per fascia di rischio BASSO e inoltre:</p> <ul style="list-style-type: none"> <li>• previsione di spazi e/o servizi di supporto accessori funzionali allo svolgimento dell'evento;</li> <li>• in caso di eventi che comportino vincoli per l'accesso e lo stazionamento del pubblico (es ingressi a pagamento, organizzazione di sedute, etc): <ul style="list-style-type: none"> <li>▪ calcolo della capienza massima e controllo degli accessi,</li> <li>▪ ove possibile previsione di percorsi differenziati per l'ingresso e deflusso del pubblico (in caso di emergenza tutti i varchi saranno destinati allo sgombero dell'area),</li> <li>▪ impiego, a cura del soggetto organizzatore, di un adeguato numero di operatori (steward) deputati all'accoglienza e alla gestione dell'emergenza;</li> </ul> </li> <li>• per eventi con partecipazione superiore alle 700 persone qualificazione del rischio sanitario (rif. DGR n. 460/2016) e predisposizione del relativo assetto a cura della componente dell'emergenza e urgenza sanitaria.</li> </ul>
-----------------------	---	---	--	--

\*Quando le manifestazioni sono organizzate dal comune occorre che la documentazione necessaria sia predisposta nell'ambito del comune stesso (uffici tecnici, ufficio turismo), ovviamente da servizi diversi da quelli che dovranno poi rilasciare le autorizzazioni o esercitare il controllo.

<p>E L E V A T O</p>	<p>Evento riconducibile alle descrizioni previste in seconda fascia (rischio medio), ma che in più si caratterizzi per la partecipazione di personalità, artisti, sportivi noti al grande pubblico, o al quale siano comunque riferibili anche solo alcuno fra i seguenti tratti salienti:</p> <ul style="list-style-type: none"> <li>• luogo dell'evento inequivocabilmente identificabile da tutti, generalmente si tratta di spazi riservati per consentire lo svolgimento della manifestazione,</li> <li>• presenza di impianti complessi (es. cucine con adduzione di gas, ampie superfici coperte con tensostrutture, complessi organizzati di sedute, etc) soggetti a certificazione di sicurezza e capienza superiore alle 200 persone,</li> <li>• promozione dell'evento a livello sovraprovinciale</li> <li>• 4)indice di affollamento previsto: oltre 2,5 pax/mq</li> </ul>	<p>AUTORIZZAZIONE rilasciata dal SUAP.</p> <p>Alla domanda dovranno essere al minimo allegate:</p> <ul style="list-style-type: none"> <li>✓ la scheda di qualificazione del livello di rischio indotto (vd all.1)</li> <li>✓ la scheda di qualificazione del rischio sanitario con ricevuta di trasmissione al 118 (rif.DGR 460/2016)</li> <li>✓ una dettagliata relazione tecnico descrittiva dell'evento,</li> <li>✓ il piano di sicurezza e di gestione dell'emergenza sottoscritto da un tecnico qualificato</li> <li>✓ c) quant'altro richiesto dal comune</li> </ul>	<p>art. 68 e 801 TULPS</p> <p>dec.lgs. 222/16 punto 79</p> <p>legge 447/95</p>	<p>Come per la fascia di rischio MEDIO e in più:</p> <ul style="list-style-type: none"> <li>• impiego, a cura del soggetto organizzatore, di un adeguato numero di operatori (steward) deputati all'accoglienza e alla gestione dell'emergenza;</li> <li>• qualificazione del rischio sanitario (rif. DGR n. 460/2016) e predisposizione del relativo assetto a cura della componente dell'emergenza e urgenza sanitaria;</li> <li>• previsione dei servizi di vigilanza antincendio ai sensi dell'art. 18 dec. Lgs. n. 139/2006;</li> <li>• ove possibile, suddivisione in settori dell'area di affollamento, con previsione di corridoi centrali e perimetrali per agevolare gli interventi di soccorso;</li> <li>• e) previsione di impianti di diffusione sonora e/o visiva per fornire indicazioni al pubblico da parte degli organizzatori o delle autorità, eventualmente integrati da impianti di videosorveglianza dedicati;</li> </ul>
--	--	--	--	--

L'invio della documentazione alla commissione comunale o provinciale di vigilanza, ovvero la richiesta di accesso della medesima non è basata su un automatismo; la commissione interviene solo nei casi codificati già dalla normativa previgente, in linea di massima ciò si configura:

- a) quando occorra verificare le condizioni di solidità, di sicurezza (prevenzione incendi, vie di esodo, impianti vari, capienza, etc) e di igiene di un locale (cinema, teatro, auditorium, etc) da adibire a luogo di pubblico spettacolo;

- b) quand'anche, trovandoci a cielo libero, la conformazione del luogo possa rendere assimilabile il luogo di rappresentazione alla conformazione di un locale: es. lo stadio, ma anche una superficie recintata sui lati con accessi controllati (piazza, superficie a parcheggio)
- c) quando gli apprestamenti siano riconducibili inequivocabilmente all'esercizio del ballo organizzato, con accessi controllati, prezzo di ingresso, etc
- NB. in caso di situazioni con capienza limitata fino a 200 persone le verifiche della Commissione di Vigilanza sono sempre sostituite da una relazione tecnica predisposta da un tecnico iscritto agli albi abilitanti che certifica il rispetto delle regole tecniche approvate dal Ministero dell'Interno (art 141/II Reg. Es. TULPS).